

P.I.T.

PTR20H-380B

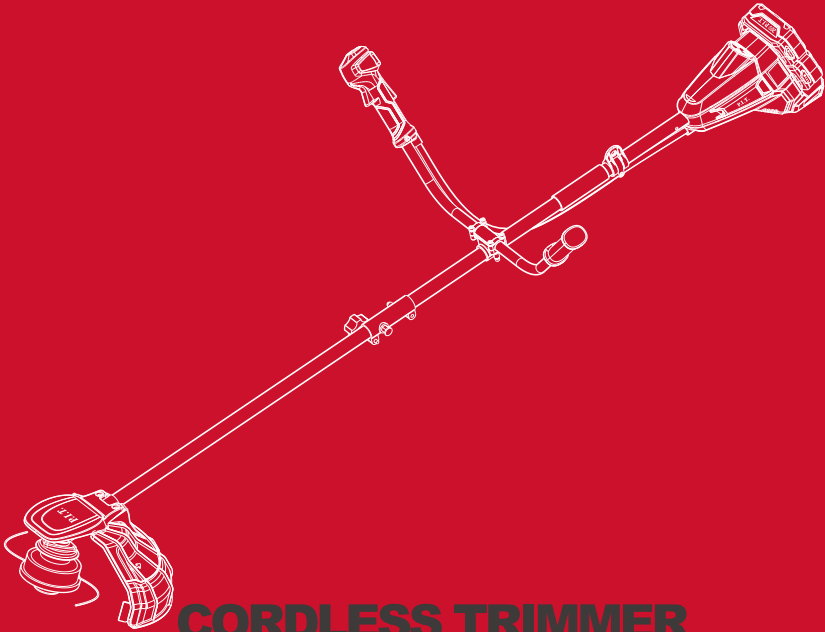

CORDLESS TRIMMER

АККУМУЛЯТОРНЫЙ ТРИММЕР

20V ONE
POWER IIII

Please read the instruction manual carefully before use!

Пожалуйста, внимательно прочтите инструкцию перед использованием!

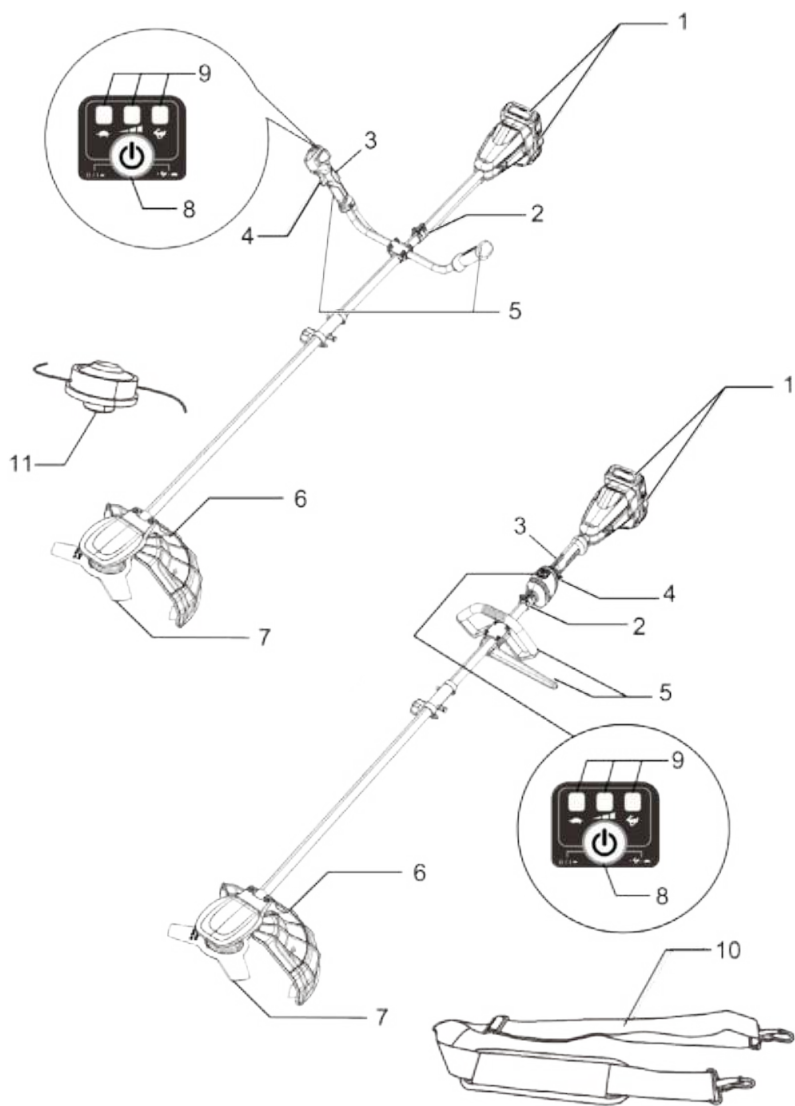

A

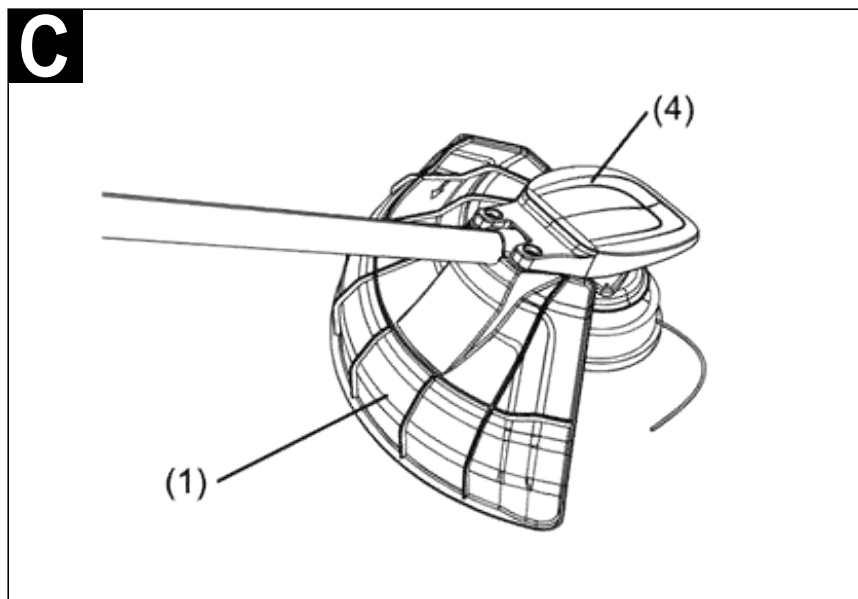
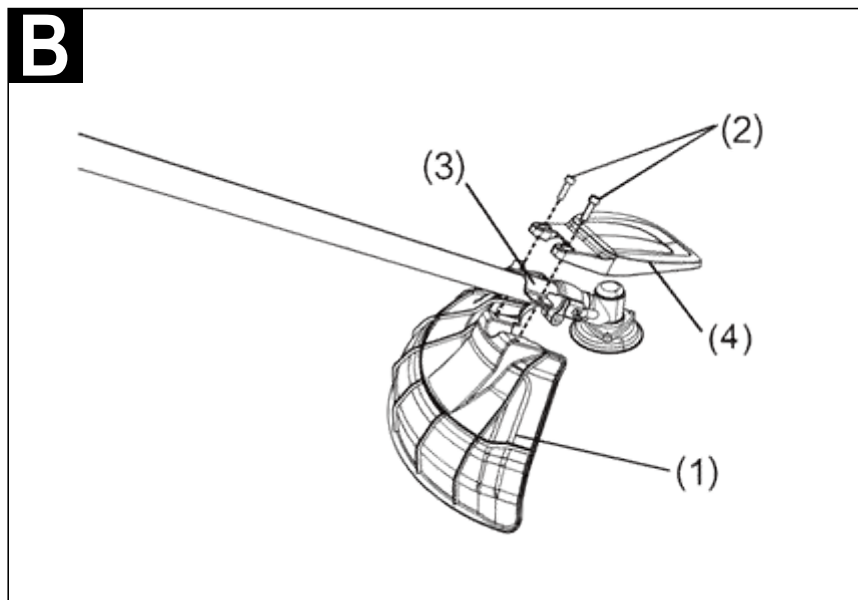

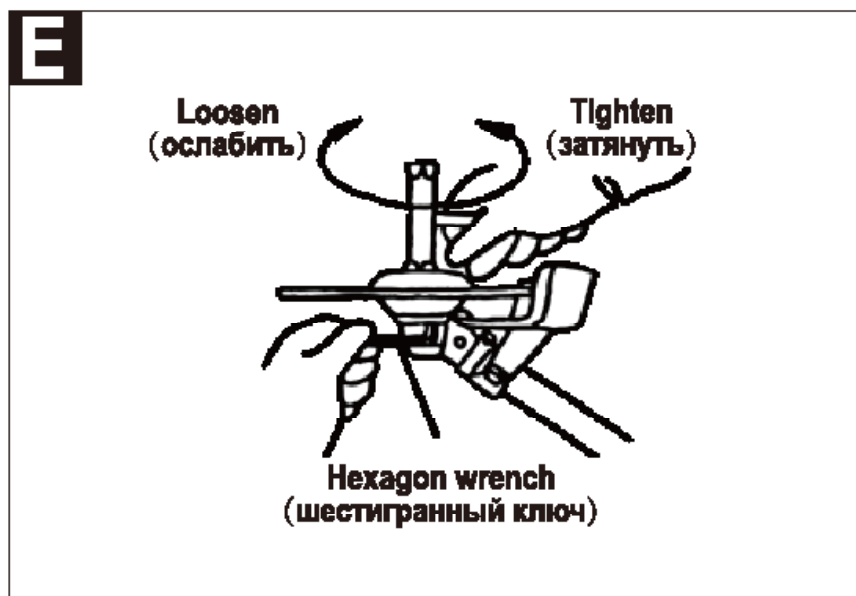
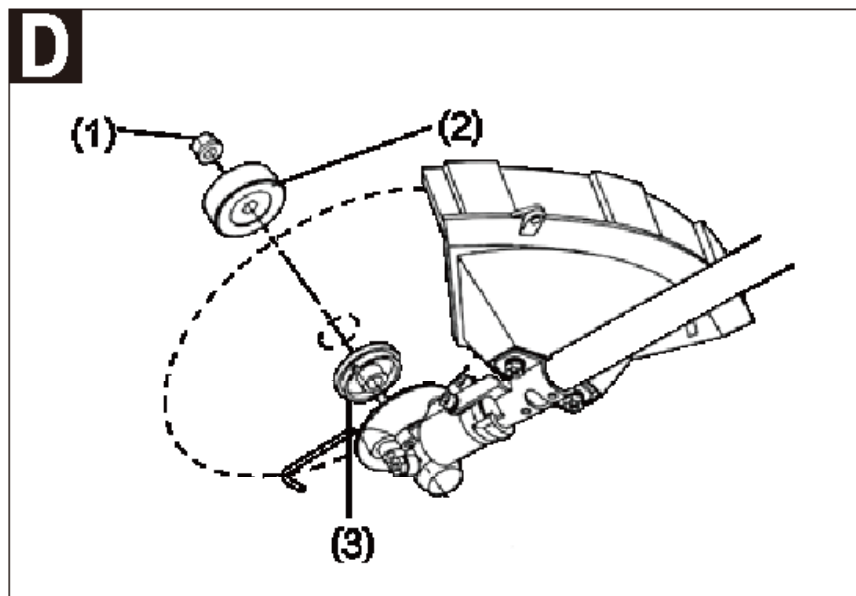

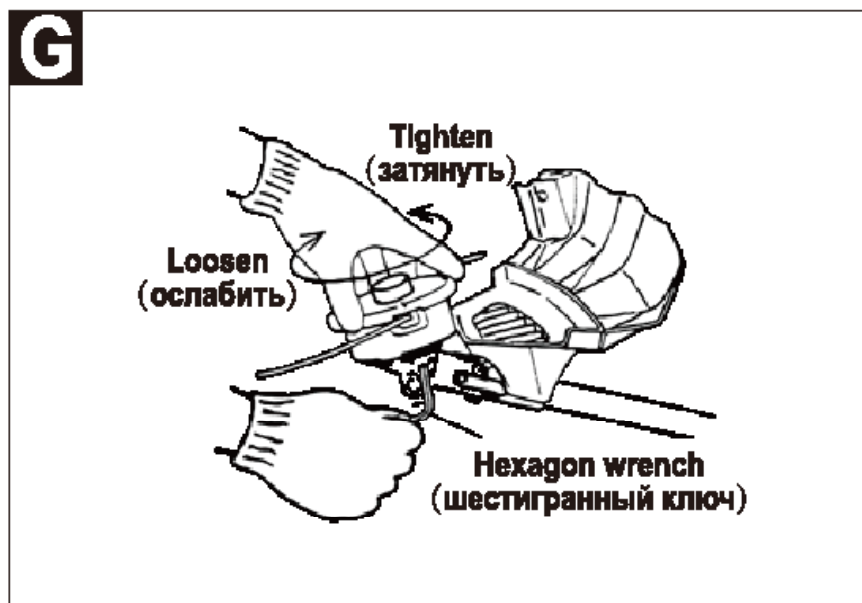
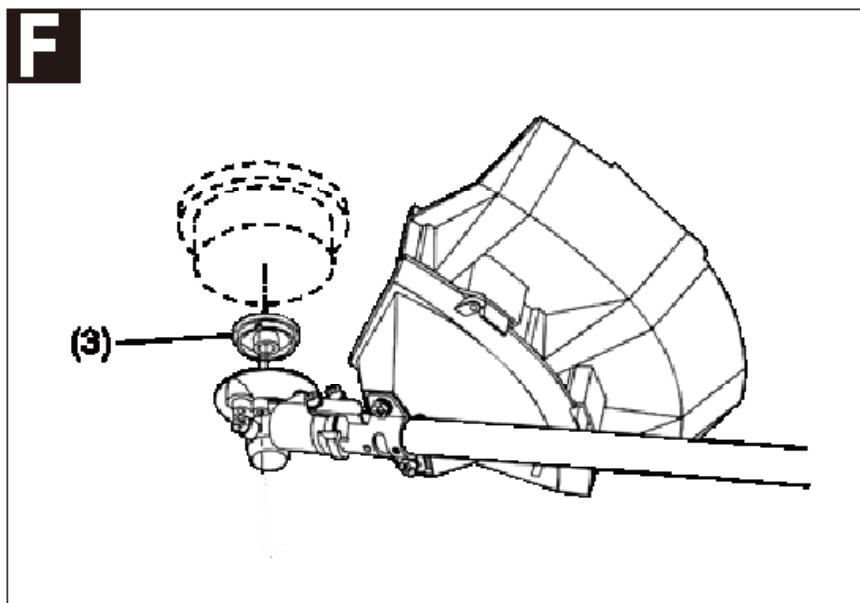

H

Direction of rotation
(Направление вращения)

I

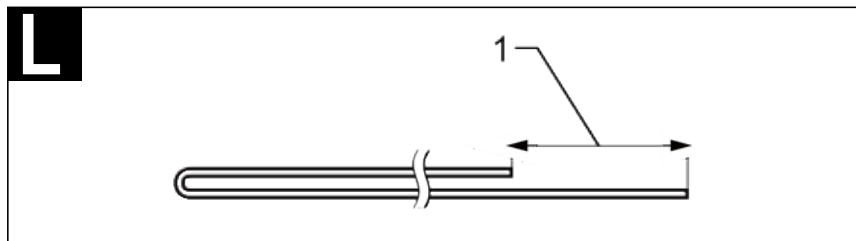
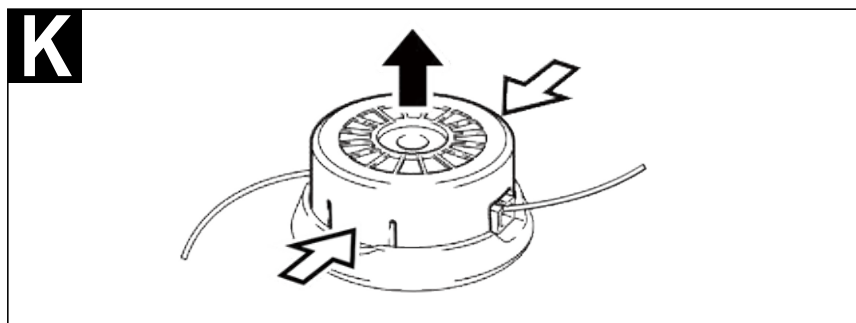
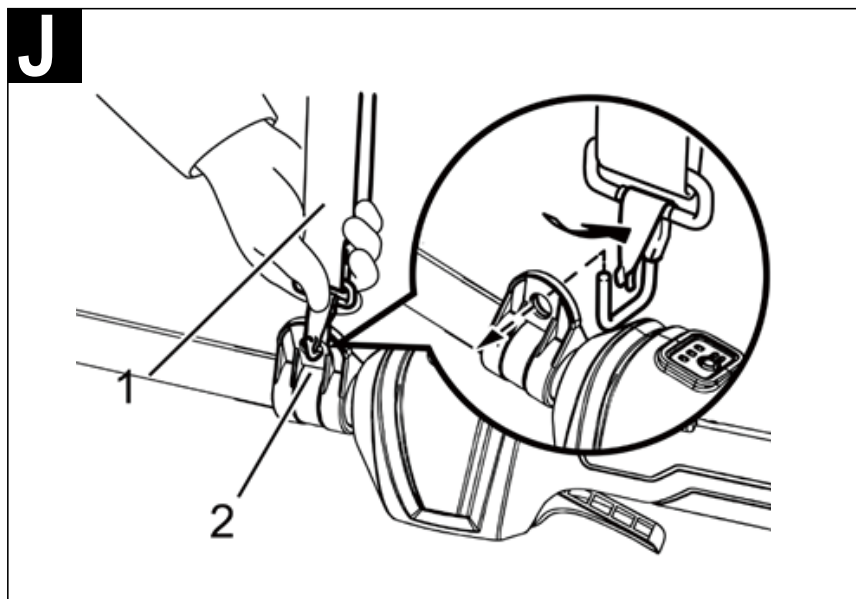

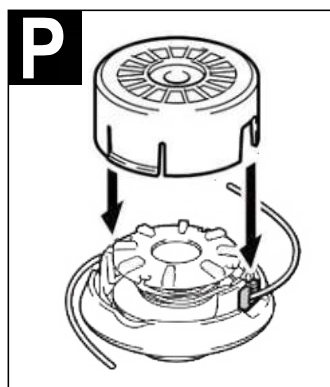
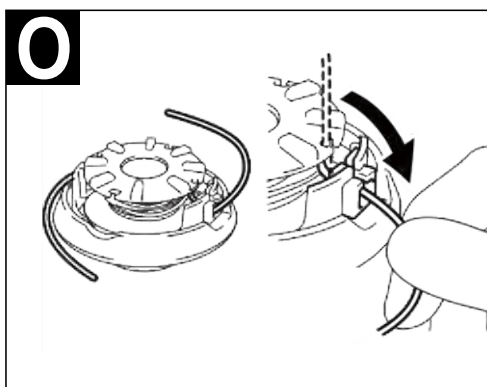
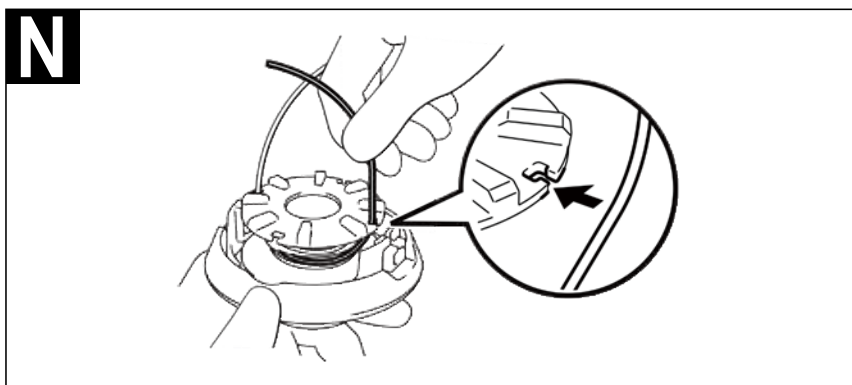
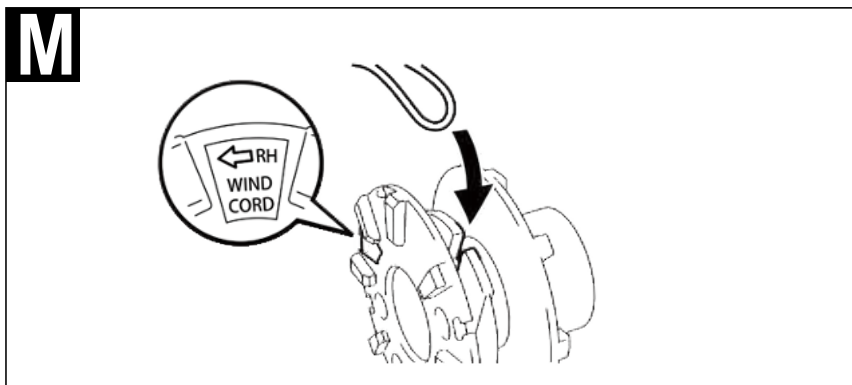

English

Safety notes

WARNING! Read all safety warnings and all instructions. Make yourself familiar with the controls and the proper use of the product. Please keep the instructions safe for later use!

Explanation of symbols on the machine



General hazard safety alert.



Read instruction manual.



Make sure that bystanders are not injured by foreign objects being thrown away.



Warning: keep a safe distance from the machine when operating.



Not applicable.



Remove battery before adjusting or cleaning, and before leaving the machine unattended for any period.



Wear eye and ear protection.



Do not use the product in the rain or leave it outdoors when it is raining.



Make sure that bystanders are not injured by foreign objects being hurled away.
Warning: keep a safe distance from the machine when operating.



Carefully check the area where the tool is to be used for wildlife and pets.

Wildlife and pets may be injured while the machine is in operation. Thoroughly check the working area and remove any stones, sticks, wires, bones and foreign objects. When using the machine, ensure that no wildlife, pets or small tree stumps are hidden in the dense grass.

General safety warnings for trimmers

- ▶ **Read all safety warnings, instructions, illustrations and specifications provided with this machine.** Failure to follow the safety warnings and instructions may result in electric shock, fire and/or serious injury.
- ▶ **Save all safety warnings and instructions for future reference.**
- ▶ The term machine in the warnings refers to your mains-operated (corded) machines or battery-operated (cordless) machines.

Work area safety

- ▶ **Keep work area clean and well lit.** Cluttered or dark areas invite accidents.
- ▶ **Do not operate the machine in explosive atmospheres, such as in the presence of flammable liquids, gases or dust.** Machines create sparks which may ignite the dust or fumes.
- ▶ **Keep children and bystanders away while operating the machine.** Distractions can cause you to lose control over the machine. Never operate the machine while people, especially children or pets, are nearby.

Electrical safety

- ▶ **The plug of the machine must match the outlet. Never modify the plug in any way. Do not use any adapter plugs with earthed (grounded) power tools.** Unmodified plugs and matching outlets will reduce the risk of electric shock.
- ▶ **Avoid body contact with earthed or grounded surfaces, such as pipes, radiators, ranges and refrigerators.** There is an increased risk of electric shock if your body is earthed or grounded.
- ▶ **Do not expose the machine to rain or wet conditions.** Penetration of water in the machine increases the risk of an electric shock.
- ▶ **Never use the cord for carrying, hanging up or unplugging the machine. Keep cord away from heat, oil, sharp**

edges and moving parts. Damaged or entangled cords increase the risk of electric shock.

- ▶ **When operating a machine outdoors, use an extension cord suitable for outdoor use.** Use of a cord suitable for outdoor use reduces the risk of electric shock.
- ▶ **When operating the machine in damp environments is unavoidable, use a residual current device (rcd).** The use of a residual current device (rcd) reduces the risk of electric shock.

Personal safety

- ▶ **Stay alert, watch what you are doing and use common sense when operating the machine. Do not use a machine while you are tired or under the influence of drugs, alcohol or medication.** A moment of inattention while operating the machine may result in serious personal injury.
- ▶ **Wear safety equipment. Always wear eye protection.** Wearing safety equipment such as dusk mask, non-skid safety shoes, hard hat, or hearing protection used for appropriate conditions will reduce personal injuries.
- ▶ **Prevent unintentional starting. Ensure the switch is in the off-position before connecting to power source and/or battery, picking up or carrying the machine.** Carrying machines with your finger on the switch or plugging in machines that have the switch on invites accidents.
- ▶ **Remove any adjusting key or spanner before turning the machine on.** A spanner or a key left attached to a rotating part of the machine may result in personal injury.
- ▶ **Avoid abnormal body posture. Provide for a secure stance and keep your balance at all times; never run.** This enables better control of the machine in unexpected situations.
- ▶ **Dress properly. Do not wear loose clothing or jewellery. Keep your hair and clothing away from moving parts.** Loose clothes, jewellery or long hair can be caught in moving parts. Always wear sturdy footwear and long trousers when operating the machine.
- ▶ **If devices are provided for the connection of dust extraction and collection facilities, ensure these are connected and properly used.** Use of dust collection

can reduce dust-related hazards.

- ▶ **Do not assume a false sense of security and disregard the safety regulations for machines, even if familiar with the machine through multiple use.** A careless action can cause severe injury within a fraction of a second.

Use and handling of the machine

- ▶ **Do not force the machine. Use the correct machine for your application.** The correct machine will do the job better and safer at the rate for which it was designed.
- ▶ **Do not use the machine if the switch does not turn it on and off.** Any machine that cannot be controlled with the switch is dangerous and must be repaired.
- ▶ **Disconnect the plug from the power source and/or remove the battery pack, if detachable, from the machine before making any adjustments, changing accessories, or storing machines.** Such preventive safety measures reduce the risk of starting the machine accidentally.
- ▶ **Store idle machines out of the reach of children. Do not allow persons unfamiliar with the machine or these instructions to operate the machine.** Trimmers are dangerous in the hands of untrained users.
- ▶ **Maintain trimmers with care. Check for misalignment or binding of moving parts, breakage of parts and any other condition that may affect the operation of the machine. Have damaged parts repaired before using the machine.** Many accidents are caused by poorly maintained machines.
- ▶ **Keep cutting tools sharp and clean.** Properly maintained cutting tools with sharp cutting edges are less likely to bind and are easier to control.
- ▶ **Use the machine, accessories, application tools, etc. According to these instructions. Take the working conditions and the work to be performed into account.** Use of machines for operations different from those intended could result in a hazardous situation.
- ▶ **Keep handles and grasping surfaces dry, clean and free from oil and grease.** Slippery handles and grasping surfaces do not allow for safe handling and control of the machine in unexpected situations.

Battery tool use and care

- ▶ The battery is not fully charged when

shipped. To ensure full battery performance, fully charge the battery before first use.

- ▶ Use the battery only in combination with your P.I.T. This is the only way to prevent dangerous battery overload.
- ▶ Charge batteries only with chargers recommended by the manufacturer. A charger designed for certain types of batteries may present a fire hazard when used with other batteries.
- ▶ Only use batteries specified for this purpose in power tools. Use of other batteries may result in personal injury and fire hazard.

Service

- ▶ **Have your machine serviced by a qualified repair person using only identical replacement parts.** This ensures that the safety of your machine is maintained.
- ▶ **Never service damaged battery packs.** Service of battery packs should only be performed by the manufacturer or authorized service providers.

Trimmer safety instructions

- ▶ **The operator must use the product in accordance with the regulations.** The local conditions must be taken into account. When working, pay attention to other people, especially to children.
- ▶ **Never allow children, persons with physical, sensory or mental limitations or a lack of experience and/or knowledge and/or people unfamiliar with these instructions to use the product.** Local regulations may restrict the age of the operator.
- ▶ **Children should be supervised to ensure that they do not play with the product.**

Application

- ▶ **When working with the machine, always hold it firmly with both hands and provide for a secure stance.** The garden tool is guided more secure with both hands.
- ▶ **Always wait until the machine has come to a complete stop before placing it down.**
- ▶ **Never operate the machine with a defective protection guard/cover or without safety device.** Ensure that these are properly mounted. Never use the garden tool when incomplete or after unauthorised changes.
- ▶ **Never operate the machine if the cord is**

damaged or worn.

- ▶ **Never replace non-metallic cutting elements with metal cutting elements.**
- ▶ **Never repair the garden tool yourself unless you are qualified to do so.**
- ▶ **Other persons and animals should remain or be kept a suitable distance away when using the garden tool.** The operator is responsible for third parties in the work area.
- ▶ **Wait until the cutting head has completely stopped before touching it.** The cutting head continues to rotate after the trimmer is switched off; a rotating cutting head can cause injury.
- ▶ **Work only in daylight or in good artificial light.**
- ▶ **Avoid operating the trimmer in bad weather conditions especially when there is a risk of lightning.**
- ▶ **Operating the trimmer in wet grass decreases the efficiency of performance.**
- ▶ **When transporting, switch the machine off and remove the battery.**
- ▶ **Always ensure a safe working position when working with the trimmer.** Always keep your hands and feet at a safe distance from rotating parts.
- ▶ **Keep the balance all the time while trimming to prevent falling over.**
- ▶ **Take care when placing product on floor, as it may become a trip hazard.**
- ▶ **Remove the battery before replacing the spool.**
- ▶ **Inspect and maintain the trimmer regularly.**
- ▶ **Always wear gloves when cleaning product or replacing cutting means.**
- ▶ **Be careful of injuries from the blade used for cutting the cutting line.** After feeding cutting line, always return the trimmer to a horizontal working position before switching on.

Switch the machine off and remove the battery.

- Whenever you leave the machine unattended for any period of time
- Before replacing the cutting line
- Before cleaning or working on the trimmer
- Before storing the trimmer
- ▶ Store the product in a secure, dry place out of the reach of children. Do not place other objects on top of the product.
- ▶ Do not use the garden tool as a walking stick.

Important safety instructions for working with the battery pack.

WARNING: Use only original P.I.T.

The use of batteries not manufactured by P.I.T. or batteries that have been modified may result in battery explosion, fire, personal injury or property damage. This will also automatically void the P.I.T. for tool and charger device P.I.T.

- ▶ Before using the battery pack, read all instructions and warning labels on the charger, battery pack, and tools powered by the battery pack.
- ▶ Do not disassemble the battery pack.
- ▶ Do not drop or hit the battery pack.
- ▶ Do not use a damaged battery pack
- ▶ If the operating time of the battery pack is significantly shortened, stop using it immediately. Otherwise, the unit may overheat, resulting in burns and even an explosion.
- ▶ If electrolyte gets into your eyes, rinse them with plenty of clean water and seek medical attention immediately. This can lead to vision loss.
- ▶ Do not short the contacts of the battery pack with each other:
 - (1) Do not touch the contacts with any conductive objects.
 - (2) Do not store the battery pack in a container with other metal objects such as nails, coins, etc.
 - (3) Do not expose the battery pack to water or rain. Shorting the contacts of the battery pack together can cause high current, overheating, possible burns, and even breakage of the pack.
- ▶ Do not store the tool and battery pack where the temperature can reach or exceed 50 °C (122 °F).
- ▶ Do not throw the battery pack into a fire, even if it is severely damaged or completely out of order. The battery pack may explode if exposed to fire.
- ▶ Gas may be released if the battery is damaged or misused. Provide fresh air and if you have any complaints, consult a doctor. Gases can cause respiratory irritation.
- ▶ Clean the battery ventilation slots from time to time with a soft, dry and clean brush.
- ▶ Charge the battery pack without completely discharging it. Be sure to stop using the tool and charge the unit if you notice a decrease in tool power.
- ▶ Never recharge a fully charged battery

pack. Overcharging shortens battery life.

- ▶ Charge the battery pack at room temperature. Allow a hot battery pack to cool before charging.
- ▶ Charge the lithium-ion battery pack if you will not use the tool for a long time (more than six months).
- ▶ Do not open the battery, otherwise there is a danger of a short circuit.
- ▶ Protect the battery from high temperatures, such as prolonged exposure to the sun, fire, water and moisture. There is a risk of explosion.
- ▶ Store the battery between 0 and 45°C. Do not leave the battery in the car in summer.
- ▶ The supplied lithium-ion batteries must be used in accordance with the requirements of the dangerous goods legislation.

For commercial shipments, such as by a third party or freight forwarder, special warnings and labels must be applied to the packaging. Be sure to consult with a Hazardous Materials Specialist when preparing your device for shipment. Also observe local requirements and regulations. They may be stricter.

Cover or secure open contacts and pack the battery so that it does not move around in the package.

- ▶ Follow local regulations regarding the disposal of the battery pack.

Safety warnings for battery chargers



Read all safety warnings and all instructions. Failure to follow the safety warnings and instructions may result in electric shock, fire and/or serious injury.

Save all safety warnings and instructions for future reference.

- ▶ Use the battery charger only when you fully understand and can perform all functions without limitation, or have received appropriate instructions.
- ▶ Never allow children, persons with physical, sensory or mental limitations or a lack of experience and/or knowledge and/or people unfamiliar with these instructions to use the battery charger. Local regulations may restrict the age of the operator.
- ▶ **Supervise children at all times.** This will ensure that children do not play with the battery charger.
- ▶ Charge only P.I.T.M-ion batteries with a capacity above. The battery voltage must match the battery charging voltage of the charger. Do not charge non-rechargeable

batteries. Otherwise there is a danger of fire and explosion.



Keep the battery charger away from rain or moisture.

Penetration of water in the battery charger increases the risk of an electric shock.

- ▶ **Keep the charger clean.** Dirt poses a risk of electric shock.
- ▶ **Always check the charger, cable and plug before use. Stop using the charger if you discover any damage. Do not open the charger yourself, and have it repaired only by a qualified specialist using only original replacement parts.** Damaged chargers, cables and plugs increase the risk of electric shock.
- ▶ **Do not operate the charger on an easily ignited surface (e.g. Paper, textiles, etc.) Or in a flammable environment.** There is a risk of fire due to the charger heating up during operation.
- ▶ **Do not cover the ventilation slots of the battery charger.** Otherwise, the battery charger can overheat and no longer operate properly.
- ▶ For increased electrical safety, we recommend using a residual current device with a max. Tripping current of 30 ma. Before using, always check your residual current device.

Symbols

The following symbols are important for reading and understanding the operating instructions. Please take note of the symbols and their meaning. The correct interpretation of the symbols will help you to use the garden product in a better and safer manner.

Symbol	Meaning
	Movement direction
	Permitted action
	Prohibited action

Symbol	Meaning
	Recommended position for grass cutting
	Recommended position for edge trimming
	Recommended position for cutting under bushes

Intended use

The trimmer is intended only for mowing grass and trimming the edges of lawns in garden areas. Any other use, such as pruning thick shrubs, hedges, or cutting grass over large areas, is considered non-conforming. The trimmer is not designed for industrial or commercial use.

Product features (see figure A)

The numbering of the product features refers to the illustration of the product on the graphics pages.

- (1) Battery cartridge
- (2) Hanger
- (3) Lock-off lever
- (4) Switch trigger
- (5) Grip
- (6) Protector (cutting tool guard)
- (7) Metal cutter
- (8) Main power button
- (9) Speed indicator
- (10) Shoulder straps
- (11) Nylon cutter

Technical data

Model	PTR20H-380B
Battery voltage	DC 20V+20V
Speed	6500 r/min
Cutting Width(Line)	380 mm(14-15/16")
Cutting Width(Knife)	255 mm(10")

Mounting and operation

Action	Figure	Page
Product Features	A	1
Delivery scope	B	2
Mounting the protection guard	C	2

Action	Figure	Page
Adjusting the working height	D	3
Additional handle setting	E	4
Mounting the wheel	F	4
Battery charging and inserting	G	4
Switching On and Off	H	5
Recommended position for grass cutting	I	5
Recommended position for edge trimming	J	6
Recommended position for cutting under bushes	K	7
Removing the line spool	L	7
Mounting the line spool	M	8
Maintenance, Cleaning and Storage	N	8

Model	Rechargeable Battery	Battery Charger
PTR20H-380B	/	/
PTR20H-380B/1	2	1

Note

Technical errors and typographical errors may be made in the text and numerical designations of the instructions.

Since the product is constantly being improved, P.I.T. Reserves the right to make changes to the specifications and product specifications specified here without prior notice.

Contents of delivery

- Cordless trimmer 1 pc
- 3T blade 1 pc
- Grass head 1 pc
- Strap 1 pc
- Allen wrench 2 pcs
- Socket wrench 1 pc
- Instruction manual 1 pc

Assembly

► **Caution:** switch the garden tool off and remove the battery before performing any maintenance.

► Installing or removing battery cartridge

To remove the battery cartridge, slide it from the tool while sliding the button on the front of the cartridge.

To install the battery cartridge, align the tongue on the battery cartridge with the groove in the housing and slip it into place. Insert it all the way until it locks in place with a little click. If you can see the red indicator on the upper side of the button, it is not locked completely.

Tool / battery protection system

The tool is equipped with a tool/battery protection system. This system automatically cuts off power to the motor to extend tool and battery life.

The tool will automatically stop during operation if the tool or battery is placed under one of the following conditions. In some conditions, the indicators light up.

Overload protection

If the tool is overloaded by entangled weeds or other debris, the tool stops automatically, and indicators blink. In this situation, turn the tool off and stop the application that caused the tool to become overloaded. Then turn the tool on to restart.

Overheat protection for tool

When the tool is overheated, the tool stops automatically, and the battery indicator blink about 60 seconds. In this situation, let the tool cool down before turning the tool on again.

Overdischarge protection

When the battery capacity becomes low, the tool stops automatically. If the product does not operate even when the switches are operated, remove the batteries from the tool and charge the batteries.

Power switch action

1.Main power button

Press and hold the main power button for some seconds to turn on the tool.

To turn off the tool, press and hold the main power button again.

1.Lock-off lever 2.Switch trigger

To prevent the switch trigger from being accidentally pulled, a lock-off lever is provided.

To start the tool, grasp the rear handle (the lock-off lever is released by the grasp) and then pull the switch trigger.

To stop the tool, release the switch trigger.

Note: The tool is automatically turned off after the tool is left one minute without any operations.

Note: The tool is automatically turned off after the tool is left one minute without any operations.

Note: The tool is automatically turned off after the tool is left one minute without any operations.

Speed adjusting

1.Main power button

You can adjust the tool speed by tapping the main power button.

Each time you tap the main power button, in-

dicator lights up.

Nylon cutting head (optional accessory)

Notice: The bump feed will not operate properly if the head is not rotating.

1. Most effective cutting area

The nylon cutting head is a dual string trimmer head provided with a bump & feed mechanism.

To cause the nylon cord to feed out, the cutting head should be bumped against the ground while rotating.

Note: If the nylon cord does not feed out while bumping the head, rewind/replace the nylon cord by following the procedures described under "Maintenance".

Installing the grip

Note: The power switch should be turned off before performing any operations on the mower (brush cutter). Always wear protective gloves!



Note: Before starting the lithium-ion brush cutter, make sure it is fully installed.

-Place the handle on the handle frame. When facing the tool, the lever must be on the right side.

-Attach the handle end to the handle frame and attach the clip to it. Use four bolts to loosen it for adjustment.

-Adjust the handle angle and tighten all bolts evenly with a hex wrench.

Installing the guard

Observe the applicable safety standards and use only the combination of tools/protective devices shown in the diagram.



Always use Royal Garden original blade / nylon grass head

-The blade must be fully polished without cracks or breakage. If the blade hits a rock during operation, immediately turn off the engine and inspect the blade.

-Grind or replace the blade every three hours of operation.

-If the nylon cutter hits the stone during operation, immediately turn off the engine and check the nylon cutter.

Note: For personal safety and in order to

comply with accident prevention regulations, appropriate protective devices should always be installed. It is forbidden to operate the equipment without the guards installed.

► **Secure the protective device (1) and (4) to the clamp (3) using two bolts M6x25 (2). (see figure B)**

► **When using a nylon cutter or metal cutter, the protective device (1) and (4) should be loaded. (see figure C)**

Installing metal cutter/nylon cutter

The blade or nylon grass head can be easily replaced by first turning the device upside down.



Insert the hex wrench into the hole in the gearbox and turn the washer (3) with a hex wrench until it locks.

-Use a socket wrench to loosen the nut (1) (left-hand thread) and remove the nut (1) and the blade platen (2).

► **Install the blade onto the shank so that the rail of the shims (3) engages the shaft hole in the blade. Install the clamp washer (2) and secure the insert with the nut/spring washer (1). (see figure D)**

► **Note:** Gloves should be worn throughout the operation of the blade.

Note: The nuts (and spring washers) that hold the blades are consumables. If the spring washer is worn or deformed, replace the nut.

(see figure E)

► **Note:** When installing a nylon cutter, it is not necessary to use the blade presser (2) and the nut (1). The nylon cutter should be located above the gasket (3). (see figure F)

► **Screw the nylon cutter onto the shaft. (see figure G)**

► **Make sure the blade rotates counterclockwise. (see figure H)**

Operating

Correct operation of the tool



Warning: Special care must be taken at all times to control the tool. Do not bias the tool towards itself or the work area. Failure to carefully control the machine may result in serious injury to the tool operator or nearby personnel.

Correct posture



Warning: Be sure to place the tool on the right hand side so that the bar always puts the tool in front of your body to maximize control and reduce the risk of damage from rebound.

► **Pass your head and left shoulder through the shoulder strap as shown, place it on your left shoulder and place the tool on the right hand side so that the lever is always in front of your body. (see figure I)**

► **Fixed shoulder strap**

1.Shoulder strap 2.Hanger(see figure J)

Hang the shoulder strap on your left shoulder. Make sure it does not fall off easily when pulled. Hang the tool as shown.

Adjust the position of hanger and shoulder strap

To change the position of the hanger, use the included wrench to loosen the set screw on the hanger and then move the hanger.

Maintenance



Warning: Always be sure that the tool is switched off and battery cartridge is removed before attempting to perform inspection or maintenance on the tool. Failure to switch off and remove the battery cartridge may result in serious personal injury from accidental start-up.

Note: Never use gasoline, benzine, thinner, alcohol or the like. Discoloration, deformation or cracks may result.

Replacing the nylon cord



Warning: Never use metal wire, rope or the like. Use recommended nylon cord only, otherwise it may cause damage to the tool and result in serious personal injury. Make sure that the cover of the nylon cutting head is secured to the housing properly as described below. Failure to properly secure the cover may cause the nylon cutting head to fly apart resulting in serious personal injury.

► **Take off cover from housing, pressing two latches which are slotted section oppositely on side of housing.**

(see figure K)

► **Cut a nylon line in 3 m. Fold the cutting line in two halves, leave one of half longer 80 - 100 mm than another. (1.80-100mm)**

(see figure L)

► **Hook the middle of the new nylon cord to the notch located at the center of the spool between the 2 channels provided for the nylon cord. Wind both ends firmly around the spool in the direction marked on the head for right hand direction indicated by RH.**

(see figure M)

► **Wind all but about 100 mm of the cords, leaving the ends temporarily hooked through a notch on the side of the spool.**

(see figure N)

► **Mount the spool on the cover so that the grooves and protrusions on the spool match up with those on the cover. Now, unhook the ends of the cord from their temporary position and feed the cords through the eyelets to come out of the cover. (see figure O)**

► **Align the protrusion on the underside of the cover with the slots of the eyelets. Then push the cover firmly onto the housing to secure it. Make sure the latches fully spread in the cover. (see figure P)**

TROUBLE SHOOTING

Before asking for repairs, conduct your own inspection first. If you find a problem that is not explained in the manual, do not attempt to dismantle the tool.

For repairs, contact an authorized service center.

Malfunction status	Cause	Action
Motor does not run.	Battery cartridge is not installed.	Install the battery cartridge.
	Battery problem (under voltage)	Recharge the battery. If recharging is not effective, replace battery.
	The drive system does not work correctly.	Ask your local authorized service center for repair.
Motor stops running after a little use.	Battery's charge level is low.	Recharge the battery. If recharging is not effective, replace battery.
	Overheating.	Stop using of tool to allow it to cool down.
It does not reach maximum RPM.	Battery is installed improperly.	Install the battery cartridge asdescribed in this manual.
	The drive system does not work correctly.	Ask your local authorized service center for repair.
Cutting tool does not rotate:stop the machine immediately!	Foreign object such as a branch is jammed between the guard and the nylon cutting head.	Remove the foreign object.
	The drive system does not work correctly.	Ask your local authorized service center for repair.
Abnormal vibration: stop the machine immediately!	One end of the nylon cord has been broken.	Bump the nylon cutting head against the ground while it is rotating to cause the cord to feed.
	The drive system does not work correctly.	Ask your local authorized service center for repair.
Cutting tool and motor cannot stop: Remove the battery immediately!	Electric or electronic malfunction.	Remove the battery and ask your local authorized service center for repair.

Maintenance and service

Maintenance and cleaning

- ▶ **Before any work on the machine itself (e. G. Maintenance, tool change, etc.) As well as during transport and storage, remove the battery from the power tool.** There is danger of injury when unintentionally actuating the on/off switch.
- ▶ **For safe and proper working, always keep the machine and ventilation slots clean.**
- ▶ Clean the trimmer after each use. Remove dirt and grass residues from the trimmer body.

WARNING! Be careful when cleaning the protective cover. Wear gloves to protect your hands from injury

- ▶ Clean the device regularly with a damp cloth and a little liquid soap. Do not use cleaners or solutions; they can damage the plastic parts of the device. Make sure that water does not get inside the device. Water entering an electrical device increases the risk of electric shock.

Service

- ▶ Have your power tool repaired only by qualified personnel using original spare parts. This ensures safety power tool.

A list of authorized service centers can be found on the official website of P.I.T. link: <https://pittools.ru/services/>

Dispose of waste



Damaged power tools, batteries, accessories and waste packaging materials must be recycled and reused in an environmentally friendly manner.

Do not throw power tools and accumulators / batteries into general household waste!

Product serial number interpretation serial number

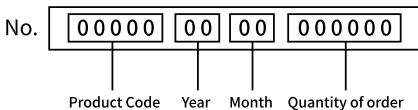

The date of manufacture of the product is encoded in the serial number printed on the body of the tool. The first 2 digits indicate the year of issue, the next 2 digits indicate the month.

TERMS OF WARRANTY SERVICE

To customers (users) of warranty service:

1. This warranty certificate is the only document that confirms your right to free warranty

service. If this proof is not presented, no claims will be accepted. Warranty certificates cannot be recovered if lost or damaged.

2. It is required to provide a valid and legal document for purchasing the product. The document must have the name or seal of the sales company; at the same time, state the full model name of the purchased P.I.T. product, the serial number on the nameplate of the fuselage, and the date of purchase, and the required warranty. The whole machine and its accessories.

The warranty period:

1. The warranty period of the product is 12 months from the date of sale. During the warranty period, the service department will eliminate manufacturing defects free of charge and replace the parts that fail due to the manufacturer's fault. In warranty repair, an equivalent operable product is not provided. Replaceable parts become the property of the service provider.

2. The wear degree on the diameter of the motor rotor commutator is less than 0.4 mm (except for brushless motor tools), and the internal damage caused by the quality of the tool belongs to the warranty.

The following situations occur during the warranty period, which is not covered by the warranty:

1. In the absence of any valid legal documents (invoices) such as warranty certificates and warranty cards to prove the date of purchase.
2. Damage caused by natural wear and overload. (For example, motor rotor and stator failure caused by overload, scorching or melting of the primary winding of the welding machine transformer, charging or starting the charging device, melting of internal parts, burning of electronic circuit boards, etc.)
3. The casing and power cord are mechanically damaged, as well as damage caused by corrosive media and high and low temperature, foreign objects entering the ventilation network of the motor, and damage caused by improper storage (corrosion of metal parts);
4. Damage caused by improper carrying, transportation and storage by users.
5. Products that are opened, repaired, replaced or modified by users themselves.
6. Any damage caused by indiscriminate use, beyond the scope of use of the tool, and not in accordance with the instructions for use and maintenance. (see chapter "Safety Precautions" in the manual);

7. The damage caused by the following situations is not guaranteed due to improper use and non-quality problems:

(1) When the power tool is running at high speed, use the braking device to forcibly stop the rotation.

(2) Excessive pressure is applied to the tool during the use of the tool.

(3) Use the tool outside the scope of its purpose and capabilities.

(4) Damage caused by the tool working in a dusty environment for a long time without timely maintenance of the tool.

(5) Change the rotation direction of the work head before the tool stops completely.

(6) Shock the battery or charger and replace the plug of the charger without permission, causing damage to the battery or charger.

(7) Damage caused by two-stroke gasoline tools not being fueled in the correct proportions.

The warranty does not include:

1. Replacement of accessories (accessories and components) such as batteries, discs, blades, drills, chucks, chains, sprockets, collet clamps, guide rails, tension and fastening elements, dresser heads, grinders And belt sander base machine, hexagonal head, etc.;

2. Wearing parts, such as: carbon brushes, transmission belts, seals, protective covers, guide rollers, guide rails, rubber seals, bearings, toothed belts and wheels, shanks, brake belts, starter ratchets and ropes, piston rings Wait.

The above accessories are replaced with paid services during the warranty period;

Русский

Указания По Технике Безопасности

Внимание! Внимательно прочитайте следующие указания. Ознакомьтесь с элементами управления и правильным использованием изделия. Сохраняйте руководство по эксплуатации для дальнейшего использования.

Пояснения к символам на садовом инструменте



Общее указание на наличие опасности.



Прочитайте руководство по эксплуатации.



Следите за тем, чтобы отлетающие чужеродные предметы не травмировали находящихся поблизости людей.



Предупреждение: Соблюдайте безопасное расстояние до работающего изделия.



Неприменимо.



Извлекайте аккумулятор перед работами по настройке или очистке садового инструмента или если надолго оставляете садовый инструмент без присмотра.



Обязательно надевайте средства защиты органов слуха и защитные очки.



Не используйте изделие в дождь и не подвергайте его воздействию дождя.

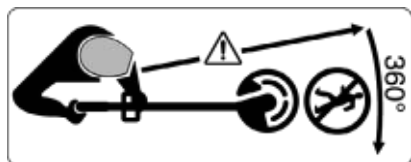

Следите за тем, чтобы отлетающие чужеродные предметы не травмировали находящихся поблизости людей.

Предупреждение: Соблюдайте безопасное

расстояние до работающего садового инструмента.



Тщательно проверяйте участок, на котором используется садовый инструмент,

на наличие диких и домашних животных. Дикая и домашние животные могут получить травмы во время работы инструмента. Тщательно проверяйте участок, на котором используется садовый инструмент, и удаляйте все камни, палки, провода, кости и прочие посторонние предметы. Применяя садовый инструмент следите за тем, чтобы в густой траве не было скрытых диких животных, домашних животных и небольших пеньков.

Общие указания по технике безопасности для электроинструментов

- ▶ Прочитайте все указания по технике безопасности, инструкции, иллюстрации и спецификации, предоставленные вместе с настоящим электроинструментом. Несоблюдение каких-либо из указанных ниже инструкций может стать причиной поражения электрическим током, пожара и/или тяжелых травм.
- ▶ Сохраняйте эти инструкции и указания для будущего использования.
- ▶ Использованное в настоящих инструкциях и указаниях понятие «электроинструмент» распространяется на электроинструмент с питанием от сети (с сетевым шнуром) и на аккумуляторный электроинструмент (без сетевого шнура).

Безопасность рабочего места

- ▶ Содержите рабочее место в чистоте и хорошо освещенным. Беспорядок или неосвещенные участки рабочего места могут привести к несчастным случаям.
- ▶ Не работайте с электроинструментами во взрывоопасной атмосфере, напр, содержащей горючие жидкости, воспламеняющиеся газы или пыль. Электроинструменты искрят, что может привести к воспламенению пыли или паров.
- ▶ Во время работы с электроинструментом не допускайте близко к Вашему рабочему месту детей и посторонних лиц. Отвлечись, Вы можете потерять контроль над электроинструментом.

Электробезопасность

- ▶ Штепсельная вилка электроинструмента должна подходить к штепсельной розетке. Ни в коем случае не вносите изменения в штепсельную вилку. Не применяйте переходные штекеры для электроинструментов с защитным заземлением. Неизмененные штепсельные вилки и подходящие штепсельные розетки снижают риск поражения электротоком.
- ▶ Предотвращайте телесный контакт с заземленными поверхностями, как то: с трубами, элементами отопления, кухонными плитами и холодильниками. При заземлении Вашего тела повышается риск поражения электротоком.
- ▶ Защищайте электроинструмент от дождя и сырости. Проникновение воды в электроинструмент повышает риск поражения электротоком.
- ▶ Не разрешается использовать шнур не по назначению. Никогда не используйте шнур для транспортировки или подвески электроинструмента, или для извлечения вилки из штепсельной розетки. Защищайте шнур от воздействия высоких температур, масла, острых кромок или подвижных частей электроинструмента. Поврежденный или спутанный шнур повышает риск поражения электротоком.
- ▶ При работе с электроинструментом под открытым небом применяйте пригодные для этого кабели-удлинители. Применение пригодного для работы под открытым небом кабеля-удлинителя снижает риск поражения электротоком.
- ▶ Если невозможно избежать применения электроинструмента в сыром помещении, подключайте электроинструмент через устройство защитного отключения. Применение устройства защитного отключения снижает риск электрического поражения.

Безопасность людей

- ▶ Будьте внимательны, следите за тем, что делаете, и продуманно начинайте работу с электроинструментом. Не пользуйтесь электроинструментом в усталом состоянии или под воздействием наркотиков, алкоголя или лекарственных средств. Один момент невнимательности при работе с элек-

троинструментом может привести к серьезным травмам.

- ▶ Применяйте средства индивидуальной защиты. Всегда носите защитные очки. Использование средств индивидуальной защиты, как то: защитной маски, обуви на нескользящей подошве, защитного шлема или средств защиты органов слуха, в зависимости от вида работы с электроинструментом снижает риск получения травм.
- ▶ Предотвращайте непреднамеренное включение электроинструмента. Перед тем как подключить электроинструмент к сети и/или к аккумулятору, поднять или переносить электроинструмент, убедитесь, что он выключен. Удержание пальца на выключателе при транспортировке электроинструмента и подключение к сети питания включенного электроинструмента чревато несчастными случаями.
- ▶ Убирайте установочный инструмент или гаечные ключи до включения электроинструмента. Инструмент или ключ, находящийся во вращающейся части электроинструмента, может привести к травмам.
- ▶ Не принимайте неестественное положение корпуса тела. Всегда занимайте устойчивое положение и сохраняйте равновесие. Благодаря этому Вы можете лучше контролировать электроинструмент в неожиданных ситуациях.
- ▶ Носите подходящую рабочую одежду. Не носите широкую одежду и украшения. Держите волосы и одежду вдали от подвижных деталей. Широкая одежда, украшения или длинные волосы могут быть затянуты вращающимися частями.
- ▶ При наличии возможности установки пылеотсасывающих и пылесборных устройств проверяйте их присоединение и правильное использование. Применение пылеотсоса может снизить опасность, создаваемую пылью.
- ▶ Хорошее знание электроинструментов, полученное в результате частого их использования, не должно приводить к самоуверенности и игнорированию техники безопасности обращения с электроинструментами. Одно небрежное действие за долю секунды может привести к серьезным травмам.

Применение электроинструмента и обращение с ним

- ▶ **Не перегружайте электроинструмент.** Используйте для работы соответствующий специальный электроинструмент. С подходящим электроинструментом Вы работаете лучше и надежнее в указанном диапазоне мощности.
- ▶ **Не работайте с электроинструментом при неисправном выключателе.** Электроинструмент, который не поддается включению или выключению, опасен и должен быть отремонтирован.
- ▶ **Перед тем как настраивать электроинструмент, заменять принадлежности или убирать электроинструмент на хранение, отключите штепсельную вилку от розетки сети и/или выньте, если это возможно, аккумулятор.** Эта мера предосторожности предотвращает непреднамеренное включение электроинструмента.
- ▶ **Храните электроинструменты в недоступном для детей месте. Не разрешайте пользоваться электроинструментом лицам, которые не знакомы с ним или не читали настоящих инструкций.** Электроинструменты опасны в руках неопытных лиц.
- ▶ **Тщательно ухаживайте за электроинструментом и принадлежностями.** Проверяйте безупречную функцию и ход движущихся частей электроинструмента, отсутствие поломок или повреждений, отрицательно влияющих на функцию электроинструмента. Поврежденные части должны быть отремонтированы до использования электроинструмента. Плохое обслуживание электроинструментов является причиной большого числа несчастных случаев.
- ▶ **Держите режущий инструмент в заточенном и чистом состоянии.** Заботливо ухоженные режущие инструменты с острыми режущими кромками режут легче и их легче вести.
- ▶ **Применяйте электроинструмент, принадлежности, рабочие инструменты и т. п. в соответствии с настоящими инструкциями.** Учитывайте при этом рабочие условия и выполняемую работу. Использование электроинструментов для непредусмотренных работ

может привести к опасным ситуациям.

- ▶ **Держите ручки и поверхности захвата сухими и чистыми, следите чтобы на них чтобы на них не было жидкой или консистентной смазки.** Скользкие ручки и поверхности захвата препятствуют безопасному обращению с инструментом и не дают надежно контролировать его в непредвиденных ситуациях.

Применение и обслуживание аккумулятора

- ▶ **Аккумулятор поставляется не полностью заряженным.** Для обеспечения полной мощности аккумулятора зарядите его полностью перед первым применением.
- ▶ **Используйте аккумуляторную батарею только в комбинации с Вашим инструментом P.I.T.** Только так вы сможете предотвратить опасную перегрузку аккумулятора.
- ▶ **Заряжайте аккумуляторы только в зарядных устройствах, рекомендуемых изготовителем.** Зарядное устройство, предусмотренное для определенного вида аккумуляторов, может привести к пожарной опасности при использовании его с другими аккумуляторами.
- ▶ **Применяйте в электроинструментах только предусмотренные для этого аккумуляторы.** Использование других аккумуляторов может привести к травмам и пожарной опасности.

Сервис

- ▶ **Ремонт электроинструмента должен выполняться только квалифицированным персоналом и только с применением оригинальных запасных частей.** Этим обеспечивается безопасность электроинструмента.
- ▶ **Никогда не обслуживайте поврежденные аккумуляторы.** Обслуживать аккумуляторы разрешается только производителем или авторизованной сервисной организацией.

Указания по технике безопасности для триммера

Эксплуатация

- ▶ **Изделие разрешается применять только согласно назначению.** При работе учитывайте местные условия. При работе сознательно обращайтесь внимание на посторонних, особенно на детей.

- ▶ **Никогда не позволяйте пользоваться изделием детям, лицам с ограниченными физическими, сенсорными или умственными способностями или недостаточным опытом и знаниями и/или лицам, не знакомым с этими указаниями.** Национальные предписания могут ограничивать допустимый возраст оператора.
- ▶ **Следите за детьми и не позволяйте им играть с изделием.**

Эксплуатация

- ▶ **Во время работы крепко держите садовый инструмент двумя руками и следите за стойким положением корпуса тела.** Двумя руками садовый инструмент удерживается надежнее.
- ▶ **Прежде чем положить садовый инструмент, подождите, пока он полностью не остановится.**
- ▶ **Никогда не используйте садовый инструмент с поврежденными защитными кожухами и крышками или без предохранительных приспособлений.** Следите за тем, чтобы они были правильно смонтированы. Никогда не используйте садовый инструмент, если он некомплектный или в него внесены несанкционированные изменения.
- ▶ **Никогда не используйте электроинструмент, если шнур поврежден или изношен.**
- ▶ **Никогда не заменяйте неметаллические режущие элементы металлическими.**
- ▶ **Никогда не ремонтируйте садовый инструмент самостоятельно, если у Вас нет соответствующей квалификации.**
- ▶ **Во время применения садового инструмента другие лица или животные должны находиться на соответствующем расстоянии.** Оператор отвечает за посторонних, находящихся в рабочей зоне.
- ▶ **Прежде чем прикоснуться к ножу, подождите, пока он полностью не остановится.** Нож продолжает вращаться по инерции после выключения двигателя и может нанести травму.
- ▶ **Косите только при дневном свете либо хорошем искусственном освещении.**
- ▶ **Не работайте с триммером при плохих погодных условиях, в частности,**

когда собирается гроза.

- ▶ **Применение триммера во влажной траве может негативно отразиться на его производительности.**
- ▶ **Для транспортировки выключайте садовый инструмент и извлекайте аккумулятор.**
- ▶ **При работе с триммером всегда следите за сохранением устойчивого положения!** Держите руки и ноги на безопасном расстоянии от вращающихся деталей.
- ▶ **Во время работы сохраняйте равновесие, чтобы предотвратить падение.**
- ▶ **Следите за тем, чтобы не споткнуться о садовый инструмент, когда кладете его на землю.**
- ▶ **Перед тем, как менять катушку, извлеките аккумуляторную батарею.**
- ▶ **Регулярно проверяйте триммер и выполняйте работы по его техобслуживанию.**
- ▶ **Всегда носите защитные перчатки во время очистки изделия или при замене режущей лески.**
- ▶ **Будьте осторожны, чтобы не травмироваться лезвием, предназначенным для подрезки лески.** После подтягивания лески обязательно переверните триммер в горизонтальное рабочее положение, прежде чем включать его.

Выключайте садовый инструмент и извлекайте аккумулятор:

- Всегда перед тем, как оставить садовый инструмент без присмотра,
- Перед тем, как менять катушку
- Перед очисткой или работами на триммере
- Перед хранением триммера
- ▶ **Храните изделие в сухом, безопасном и недоступном для детей месте.** Не ставьте другие предметы на изделие.
- ▶ **Не используйте садовый инструмент в качестве опоры при ходьбе.**

Важные правила техники безопасности для работы с аккумуляторным блоком.

ВНИМАНИЕ: Используйте только фирменные аккумуляторные батареи P.I.T.

Использование аккумуляторных батарей, не произведенных P.I.T., или батарей, которые были подвергнуты модификациям, может привести к взрыву аккумулятора, пожару, травмам и повреждению имущества. Это также автоматически аннулирует

гарантию P.I.T. на инструмент и зарядное устройство P.I.T.

- ▶ Перед использованием аккумуляторного блока прочитайте все инструкции и предупреждающие надписи на зарядном устройстве, аккумуляторном блоке и инструменте, работающем от аккумуляторного блока.
- ▶ Не разбирайте аккумуляторный блок.
- ▶ Не роняйте и не ударяйте аккумуляторный блок.
- ▶ Не используйте поврежденный аккумуляторный блок
- ▶ Если время работы аккумуляторного блока значительно сократилось, немедленно прекратите работу. В противном случае, может возникнуть перегрев блока, что приведет к ожогам и даже к взрыву.
- ▶ В случае попадания электролита в глаза промойте их обильным количеством чистой воды и немедленно обратитесь к врачу. Это может привести к потере зрения.
- ▶ Не замыкайте контакты аккумуляторного блока между собой:
 - (1) Не прикасайтесь к контактам какими-либо токопроводящими предметами.
 - (2) Не храните аккумуляторный блок в контейнере вместе с другими металлическими предметами, такими как гвозди, монеты и т. п.
 - (3) Не допускайте попадания на аккумуляторный блок воды или дождя. Замыкание контактов аккумуляторного блока между собой может привести к возникновению большого тока, перегреву, возможному ожогу и даже поломке блока.
- ▶ Не храните инструмент и аккумуляторный блок в местах, где температура может достигать или превышать 50 °C (122 °F).
- ▶ Не бросайте аккумуляторный блок в огонь, даже если он сильно поврежден или полностью вышел из строя. Аккумуляторный блок может взорваться под действием огня.
- ▶ При повреждении и ненадлежащем использовании аккумулятора может выделяться газ. Обеспечьте приток свежего воздуха и при возникновении жалоб обратитесь к врачу. Газы могут вызвать раздражение дыхательных путей.
- ▶ Время от времени прочищайте вентиляционные прорези аккумулятора мягкой, сухой и чистой кисточкой.

- ▶ Заряжайте блок аккумуляторов не допуская его полной разрядки. Обязательно прекратите работу с инструментом и зарядите блок, если вы заметили снижение мощности инструмента.
 - ▶ Никогда не подзаряжайте полностью заряженный блок аккумуляторов. Перезарядка сокращает срок службы аккумулятора.
 - ▶ Заряжайте блок аккумуляторов при комнатной температуре. Перед зарядкой горячего блока аккумуляторов дайте ему остыть.
 - ▶ Зарядите литий-ионный аккумуляторный блок, если вы не будете пользоваться инструментом длительное время (более шести месяцев).
 - ▶ Не вскрывайте аккумулятор, При этом возникает опасность короткого замыкания.
 - ▶ Защищайте аккумуляторную батарею от высоких температур, например, от длительного нагревания на солнце, от огня, воды и влаги. Существует опасность взрыва.
 - ▶ Храните аккумулятор в диапазоне температур от 0 до 45°C. Не оставляйте аккумулятор летом в автомобиле.
 - ▶ Входящие в комплект литий-ионные аккумуляторы должны эксплуатироваться в соответствии с требованиями законодательства об опасных товарах.
- При коммерческой транспортировке, например, третьей стороной или экспедитором, необходимо нанести на упаковку специальные предупреждения и маркировку. В процессе подготовки устройства к отправке обязательно проконсультируйтесь со специалистом по опасным материалам. Также соблюдайте местные требования и нормы. Они могут быть строже.
- Закройте или закрепите разомкнутые контакты и упакуйте аккумулятор так, чтобы он не перемещался по упаковке.
- ▶ Выполняйте требования местного законодательства относительно утилизации аккумуляторного блока.

Указания по технике безопасности для зарядных устройств



Прочтите все указания по технике безопасности и инструкции. Упущения, допущенные при выполнении приведенных ниже инструкций, могут вызвать поражение электротоком, пожар и/или привести к тяжелым травмам.

Сохраняйте эти указания по безопасности и инструкции для будущего.

- ▶ Пользуйтесь зарядным устройством только в том случае, если Вы в состоянии полностью оценить его функции и привести их в действие или получили соответствующие указания.
 - ▶ Никогда не позволяйте пользоваться зарядным устройством детям, лицам с ограниченными физическими, сенсорными или умственными способностями или недостаточным опытом и знаниями и/или лицам, не знакомым с этими указаниями. Национальные предписания могут ограничивать допустимый возраст оператора.
 - ▶ **Не оставляйте детей без присмотра.** Дети не должны играть с зарядным устройством.
 - ▶ Заряжайте только литий-ионные индуктивные аккумуляторные батареи P.I.T. Напряжение аккумулятора должно соответствовать зарядному напряжению зарядного устройства. Не заряжайте незаряжаемые аккумуляторы. Иначе существует опасность пожара и взрыва.
-  **Защищайте зарядное устройство от дождя и сырости.** Проникновение воды в зарядное устройство повышает риск поражения электротоком.
- ▶ **Содержите зарядное устройство в чистоте.** В результате загрязнений существует опасность электрического поражения.
 - ▶ **Каждый раз перед использованием проверяйте зарядное устройство, шнур и штекер. Не используйте зарядное устройство, если обнаружены повреждения. Не вскрывайте зарядное устройство самостоятельно, его ремонт разрешается выполнять только квалифицированному персоналу и только с использованием оригинальных запчастей.** Поврежденные зарядные устройства, шнур и штекер повышают риск поражения электротоком.
 - ▶ **Не используйте зарядное устройство на легковоспламеняющейся поверхности (напр, на бумаге, тканях и т. д.) или в пожароопасной среде.** В связи с нагреванием зарядного устройства во время зарядки возникает опасность возгорания.
 - ▶ **Не закрывайте вентиляционные щели зарядного устройства.** В против-

ном случае возможен перегрев зарядного устройства и выход из строя.

- ▶ Для повышения электробезопасности рекомендуется использовать устройство защитного отключения с макс. током срабатывания 30 мА. Перед работой всегда проверяйте устройство защитного отключения.

Символы

Следующие символы помогут Вам при чтении и понимании руководства по эксплуатации. Запомните символы и их значение. Правильное толкование символов поможет лучше и безопаснее работать с изделием.

Символ	Значение
	Направление движения
	Разрешенное действие
	Запрещенное действие
	Рекомендуемое положение для стрижки травы
	Рекомендуемое положение для подрезания краев
	Рекомендуемое положение для стрижки травы под кустами/скамейками

Применение по назначению

Триммер предназначен только для скашивания травы и подравнивания краёв газонов на садовых участках. Любое другое использование, как например, подрезка густого кустарника, живой изгороди или скашивание травы на больших площадях, считается не соответствующим назначению. Триммер не предназначен для промышленного и коммерческого применения.

Изображенные составные части (см. рис. А)

Нумерация изображенных деталей выполнена по рисункам на страницах с изображением изделия.

- (1) Аккумуляторная батарея
- (2) Кронштейн для крепления ремня
- (3) Дополнительная рукоятка
- (4) Защитный кожух
- (5) Катушка с леской
- (6) Кнопка запуска
- (7) Индикатор скорости
- (8) Ремень наплечный
- (9) Режущий диск

Технические характеристики

Модель	PTR20H-380B
Номинальное напряжение	DC 20V+20V
Скорость	6500 об / мин
Ширина реза (леска)	380 мм (14–15/16 дюймов)
Ширина реза (нож)	255 мм(10 дюймов)

Монтаж и эксплуатация

Действие	Рисунок	Страница
Изображенные составные части	A	1
Комплект поставки	B	2
Монтаж защитного кожуха	C	2
Настройка рабочей высоты	D	3
Настройка дополнительной рукоятки	E	4
Монтаж направляющего колеса	F	4
Зарядка и установка аккумуляторной батареи	G	4
Включение/выключение	H	5
Рекомендуемое положение для стрижки травы	I	5
Рекомендуемое положение для подрезки краев	J	6
Рекомендуемое положение для стрижки травы под кустами/скамейками	K	7

Действие	Рисунок	Страница
Демонтаж катушки	L	7
Наматывание режущей лески на катушку	M	8
Техобслуживание, очистка и хранение	N	8

Модель	Аккумулятор	Зарядное Устройство
PTR20H-380B	/	/
PTR20H-380B/1	2	1

Примечание

В тексте и цифровых обозначениях инструкции могут быть допущены технические ошибки и опечатки.

Так как изделие постоянно совершенствуется, P.I.T. оставляет за собой право на внесение изменений в указанные здесь технические характеристики и комплектацию изделия без предварительного уведомления.

Комплект поставки

Аккумуляторный триммер	1 шт
Режущий нож 3Т	1 шт
Триммерная головка	1 шт
Ремень наплечный	1 шт
Шестигранный ключ	2 шт
Торцевой ключ	1 шт
Руководство по эксплуатации	1 шт

Сборка

► **Внимание:** до начала работ по техобслуживанию, смене оснастки и т.д., а также при транспортировке и хранении извлекайте аккумулятор из электроинструмента. При непреднамеренном включении возникает опасность травмирования.

► Установка или извлечение аккумулятора блока

Чтобы извлечь аккумуляторный блок, извлеките его из инструмента, одновременно нажимая кнопку на передней аккумулятора. Чтобы установить аккумуляторный блок, совместите выступ на корпусе аккумулятора с пазом в аккумуляторном отсеке инструмента и вставьте его на место.

Вставляйте его до упора, пока он не зафиксируется на месте с легким щелчком. Если вы видите красный индикатор на верхней стороне кнопки, значит, она заблокирована

не полностью.

Система защиты инструмента / аккумулятора

Инструмент оснащен системой защиты инструмента/аккумулятора. Эта система автоматически отключает питание двигателя, чтобы продлить срок службы инструмента и батареи.

Инструмент автоматически остановится во время работы, если сработает одна из ниже перечисленных защитных систем. В некоторых случаях могут загореться индикаторы.

Защита от перегрузки

Если инструмент перегружен запутавшимися сорняками или другим мусором, двигатель автоматически останавливается, и индикаторы мигают. В этой ситуации выключите инструмент и устраните причину, вызвавшую перегрузку инструмента. Затем включите инструмент для перезапуска.

Защита инструмента от перегрева

Когда инструмент перегревается, он автоматически останавливается, и индикатор заряда батареи мигает около 60 секунд. В этой ситуации дайте инструменту остыть, прежде чем снова включать его.

Защита от чрезмерного разряда

Когда емкость аккумулятора становится низкой, инструмент автоматически останавливается. Если изделие не работает даже при включенных переключателях, извлеките аккумулятор из инструмента и зарядите его.

Действие выключателя питания

1. Кнопка запуска

Нажмите и удерживайте кнопку запуска в течение нескольких секунд, чтобы включить инструмент.

Чтобы выключить инструмент, снова нажмите и удерживайте кнопку запуска.

1. Рычаг блокировки 2. Выключатель

Для предотвращения случайного нажатия на выключатель предусмотрен рычаг блокировки.

Чтобы запустить инструмент, возьмитесь за заднюю рукоятку (рычаг блокировки освобождается при захвате), а затем нажмите на выключатель.

Чтобы остановить инструмент, отпустите выключатель.

Примечание: Инструмент автоматически выключается после того, как он простоит одну минуту без каких-либо операций.

Регулировка скорости

1. Кнопка запуска

Вы можете отрегулировать скорость работы инструмента, нажав на кнопку запуска.

Каждый раз, когда вы нажимаете на кнопку запуска, загорается индикатор выбранной скорости.

Триммерная головка (дополнительный аксессуар)

Обратите внимание: Подача лески не будет работать должным образом, если головка не вращается.

1. Автоматическая подача лески

Триммерная головка снабжена механизмом демпферной подачи лески.

Для подачи лески необходимо кратко ударить нижней частью катушки о землю (при вращении катушки), избегая удара о камень. Леска будет выпущена на несколько сантиметров, излишки обрежутся встроенным ножом.

Примечание: Если леска не подается при ударе о головку, перемотайте /замените леску, следуя процедурам, описанным ниже в инструкции.

Установка дополнительной рукоятки

Примечание: Перед выполнением каких-либо операций с инструментом следует выключить выключатель питания и извлечь аккумуляторную батарею. Всегда надевайте защитные перчатки!



-Поместите ручку на раму ручки.

Если смотреть на инструмент, рычаг должен находиться с правой стороны.

-Прикрепите конец ручки к рамке ручки и прикрепите к ней зажим. Используйте четыре болта, чтобы ослабить его для регулировки.

-Отрегулируйте угол рукоятки и равномерно затяните все болты шестигранным ключом.

Установка защитных устройств

Соблюдайте применимые нормы безопасности и используйте только ту комбинацию инструментов/защитных устройств, которая показана на схеме.



Внимание! Всегда используйте оригинальные режущие приспособления.

-Лезвие должно быть полностью очищено, заточено, без трещин или поломок. Если во время работы лезвие ударилось о камень, немедленно выключите двигатель и осмотрите лезвие.

-Затачивайте или меняйте лезвие каждые три часа работы.

-Если во время работы триммерная головка ударилась о камень, немедленно выключите двигатель и проверьте триммерную головку.

Примечание: В целях личной безопасности и соблюдения правил предотвращения несчастных случаев всегда следует устанавливать соответствующие защитные устройства. Запрещается эксплуатировать триммер без установленных защитных устройств.

► **Закрепите защитное устройство (1) и (4) на зажиме (3) с помощью двух болтов М6х25 (2). (см. рисунок В)**

► **При использовании триммерной головки или режущего ножа всегда должны быть установлены защитные устройства (1) и (4). (см. рисунок С)**

Установка режущего ножа/триммерной головки

Для установки ножа или головки переверните триммер.



Вставьте шестигранный ключ в отверстие шайбы и поверните шайбу (3) шестигранным ключом до упора.

-С помощью торцевого ключа ослабьте гайку (1)(левая резьба) и снимите гайку (1) и режущую пластину (2).

► **Установите лезвие на хвостовик таким образом, чтобы направляющая шайбы (3) вошла в зацепление с отверстием для вала в лезвии. Установите зажимную шайбу (2) и закрепите гайкой / пружинной шайбой (1).**

(см. рисунок D)

► **Примечание:** Во время работы с лезвием следует надевать перчатки.

Примечание: Гайки (и пружинные шайбы), удерживающие лезвия, являются расходными материалами. Если пружинная шайба изношена или деформирована, замените гайку. **(см. рисунок E)**

► **Примечание:** При установке

триммерной головки нет необходимости использовать прижимное устройство для лезвия (2) и гайку (1). Триммерная головка должна располагаться над шайбой (3).

(см. рисунок F)

► **Навинтите головку на вал.**

(см. рисунок G)

► **Убедитесь, что лезвие вращается против часовой стрелки.**

(см. рисунок H)

Рекомендации

Правильная работа инструментом



Предупреждение: При обращении с инструментом необходимо всегда соблюдать особую осторожность. Не наклоняйте инструмент по направлению к себе или рабочей зоне. Несоблюдение правил управления триммером может привести к серьезным травмам оператора инструмента или находящегося поблизости персонала.

Правильная осанка



Предупреждение: Обязательно располагайте инструмент с правой стороны так, чтобы штанга всегда располагалась перед вашим телом, чтобы обеспечить максимальный контроль и снизить риск повреждения при отскоке.

► **Проденьте голову и левое плечо через наплечный ремень, как показано на рисунке, наденьте его на поверните левым плечом и расположите инструмент с правой стороны так, чтобы рычаг всегда находился перед вашим телом. (см. рисунок I)**

► **Фиксация наплечного ремня**

1. Наплечный ремень 2. Кронштейн для крепления ремня (см. рисунок J)

Наденьте ремень на левое плечо. Убедитесь, что он не спадет.

Возьмите инструмент, как показано на рисунке.

Отрегулируйте положение кронштейна и ремня.

Чтобы изменить положение кронштейна, с помощью прилагаемого ключа ослабьте установочный винт на

кронштейне, а затем переместите его.

Обслуживание



Предупреждение: Всегда следите за тем, чтобы инструмент был выключен, а аккумулятор извлечен, прежде чем приступить к осмотру или техническому обслуживанию инструмента. Неправильное выключение и извлечение аккумулятора может привести к серьезным травмам в результате случайного запуска.

Примечание: Никогда не используйте бензин, разбавитель, спирт или что-либо подобное для очистки инструмента. Это может привести к обесцвечиванию, деформации или появлению трещин.

Замена лески



Предупреждение: Никогда не используйте металлическую проволоку, веревку или что-либо подобное. Используйте только рекомендованную леску, в противном случае это может привести к повреждению инструмента и серьезным травмам персонала. Убедитесь, что крышка триммерной головки надежно закреплена на корпусе, как описано ниже. Неправильное закрепление крышки может привести к тому, что триммерная головка разлетится на части, что приведет к серьезным травмам.

► Снимите крышку с корпуса, нажав на две защелки, которые имеют прорезы на противоположной стороне корпуса. (см. рисунок К)

► Приготовьте около 3–4 метра новой лески соответствующего диаметра.

► Сложите ее пополам, оставив один конец длиннее другого на 80–100 мм (см. рисунок L)

► Вставьте место перегиба в прорезь разделительной перегородки двух секций катушки;

► Плотнo намотайте оба конца на катушку в направлении, указанном на головке, для правого направления, обозначенного RH. (см. рисунок M)

► Намотайте всю леску, кроме, примерно 100 мм, оставив концы временно зацепленными за выемку сбоку катушки. (см. рисунок N)

► Установите крышку на катушку таким образом, чтобы канавки и выступы на катушке совпадали с канавками и выступами на крышке. Теперь отцепите

концы шнура от их временного положения и проденьте леску через отверстия, чтобы они вышли из корпуса катушки. (см. рисунок O)

► Совместите выступ на нижней стороне крышки с прорезями для петель. Затем плотно надавите на крышку корпуса, чтобы закрепить ее. Убедитесь, что защелки полностью разошлись в крышке. (см. рисунок P)

УСТРАНЕНИЕ НЕПОЛАДОК

Прежде чем обращаться за ремонтом, сначала проведите свой собственный осмотр. Если вы обнаружите неисправность, которая не описана в руководстве, не пытайтесь самостоятельно ремонтировать инструмент.

Для ремонта обратитесь в авторизованный сервисный центр.

Неисправность	Вероятная причина	Действия по устранению
Двигатель не работает.	Аккумулятор не установлен.	Установите батарейный картридж.
	Проблема с аккумулятором (пониженное напряжение)	Зарядите аккумулятор. Если подзарядка неэффективна, замените аккумулятор.
	Приводная система работает неправильно.	Обратитесь за ремонтом в местный авторизованный сервисный центр.
Двигатель перестает работать после непродолжительного использования.	Уровень заряда аккумулятора низкий.	Зарядите аккумулятор. Если подзарядка неэффективна, замените аккумулятор.
	Перегрев.	Прекратите использование инструмента, чтобы дать ему остыть.
Двигатель не достигает максимальных оборотов в минуту.	Аккумулятор установлен неправильно.	Установите аккумуляторный блок, как описано в данном руководстве.
	Приводная система работает неправильно.	Обратитесь за ремонтом в местный авторизованный сервисный центр.
Режущий инструмент не вращается: немедленно остановите инструмент!	Посторонний предмет, например ветка, застрял между защитным кожухом и нейлоновой режущей головкой.	Извлеките посторонний предмет.
	Приводная система работает неправильно.	Обратитесь за ремонтом в местный авторизованный сервисный центр.
Ненормальная вибрация: немедленно остановите инструмент!	Один конец лески был оборван.	Ударьте триммерной головкой о землю во время ее вращения, для подачи лески.
	Приводная система работает неправильно.	Обратитесь за ремонтом в местный авторизованный сервисный центр.
Режущий инструмент и двигатель не могут остановиться: немедленно извлеките аккумулятор!	Электрическая или электронная неисправность.	Извлеките аккумулятор и обратитесь за ремонтом в местный авторизованный сервисный центр.

Техническое обслуживание и сервис

Техническое обслуживание и очистка

- ▶ До начала работ по техобслуживанию, смене инструмента и т. д, а также при транспортировке и хранении извлекайте аккумулятор из электроинструмента. При непреднамеренном включении возникает опасность травмирования.
- ▶ Для обеспечения качественной и безопасной работы содержите электроинструмент и вентиляционные прорези в чистоте.
- ▶ Производите очистку триммера после каждого использования. Удаляйте с корпуса триммера грязь и остатки травы.

ПРЕДУПРЕЖДЕНИЕ! Соблюдайте осторожность при очистке защитного кожуха. Для защиты рук от травм используйте перчатки

- ▶ Регулярно очищайте устройство влажной ветошью с небольшим количеством жидкого мыла. Не используйте средства для очистки или растворы; они могут повредить пластмассовые части устройства. Следите за тем, чтобы вода не попала вовнутрь устройства. Попадание воды в электрическое устройство повышает опасность получения удара током.

Сервис

- ▶ Ремонт Вашего электроинструмента поручайте только квалифицированному персоналу и только с применением оригинальных запасных частей. Этим обеспечивается безопасность электроинструмента.

Список авторизованных сервисных центров можно посмотреть на официальном сайте P.I.T. по ссылке: <https://pittools.ru/services/>

Утилизация



Отслужившие свой срок электроинструменты, принадлежности и упаковку следует сдавать на экологически чистую переработку отходов.

Утилизируйте электроинструмент отдельно от бытового мусора!

Расшифровка даты изготовления изделия

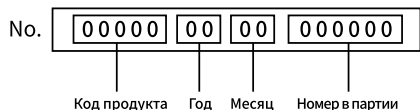

Дата изготовления изделия зашифрована в

серийном номере, напечатанном на корпусе инструмента. Первые 2 цифры обозначают год выпуска, следующие 2 цифры – месяц.

УСЛОВИЯ ГАРАНТИЙНОГО ОБСЛУЖИВАНИЯ

1. Настоящее гарантийное свидетельство является единственным документом, подтверждающим ваше право на бесплатное гарантийное обслуживание. Без предъявления данного свидетельства претензии не принимаются. В случае утери или порчи гарантийного свидетельства не восстанавливается.

2. Гарантийный срок указан в гарантийном сертификате. В течение гарантийного срока сервисная служба бесплатно устраняет производственные дефекты и производит замену деталей, вышедших из строя по вине изготовителя. На период гарантийного ремонта эквивалентный исправный инструмент не предоставляется. Заменяемые детали переходят в собственность службы сервиса.

Компания P.I.T. не несет ответственности за вред, который может быть причинен при работе с электроинструментом.

3. В гарантийный ремонт инструмент принимается в чистом виде, при обязательном наличии надлежащим образом оформленных документов: настоящего гарантийного свидетельства, гарантийного талона, с полностью заполненными полями, штампом торговой организации и подписью покупателя.

4. Гарантийный ремонт не производится в следующих случаях:

- при отсутствии гарантийного свидетельства и гарантийного талона или неправильном их оформлении;
- степень износа диаметра коллектора ротора двигателя превышает 0,4 мм (за исключением инструментов с бесщеточным двигателем);
- при совместном выходе из строя якоря и статора электродвигателя, при обугливание или оплавлении первичной обмотки трансформатора сварочного аппарата, зарядного или пуско-зарядного устройства, при оплавлении внутренних деталей, прожиге электронных плат и других случаях;
- если гарантийное свидетельство или талон не принадлежат данному электроинструменту или не соответствует установленному поставщиком образцу;

- по истечении срока гарантии;
- при попытках самостоятельного вскрытия или ремонта электроинструмента вне гарантийной мастерской;
- внесения конструктивных изменений и смазки инструмента в гарантийный период, о чем свидетельствуют, например, заломы на шлицевых частях крепежа корпусных деталей;
- при использовании электроинструмента в производственных или иных целях, связанных с получением прибыли, а также при возникновении неисправностей связанных с нестабильностью параметров электросети, превышающих нормы, установленные ГОСТ;
- при неправильной эксплуатации, использованию электроинструмента не по назначению, указанному в инструкции по эксплуатации, установки на электроинструмент не предназначенных заводом-изготовителем насадок, дополнительных приспособлений и т.п.;
- при механических повреждениях корпуса, сетевого шнура и при повреждениях, вызванных воздействиями агрессивных средств и высоких и низких температур, попадании инородных предметов в вентиляционные решетки электроинструмента, а также при повреждениях, наступивших в результате неправильного хранения (коррозия металлических частей);
- при естественном износе деталей электроинструмента, в результате длительной эксплуатации (определяется по признакам полной или частичной выработки ресурса, сильного загрязнения, ржавчины снаружи и внутри электроинструмента, отработанной смазки в редукторе);
- при возникновении повреждений в связи с несоблюдением предусмотренных инструкцией условий эксплуатации (см. главу «Указание по технике безопасности» в инструкции).
- при повреждении изделия вследствие несоблюдения правил хранения и транспортировки;
- при сильном внутреннем загрязнении инструмента;
- при работе с перегрузкой бензоинструмента, изменении цвета чашки и муфты сцепления в результате перегрева;
- при обрыве шнура стартера при условии исправности остальных деталей пускового устройства;
- на все виды работ, выполняемые при пе-

риодическом техническом обслуживании (регулировки, чистке, замене расходных материалов и др.);

- на неисправности, возникшие в результате нарушения требований и правил эксплуатации, установленным паспортом изделия. Например, перегрев изделия, несоблюдение требований к составу и качеству топливной смеси, повлекших выход из строя поршневой группы (безусловным признаком этого является залегание поршневого кольца и/или наличие царапин и потертостей на внутренней поверхности цилиндра и поверхности поршня, разрушение или оплавление опорных подшипников шатуна и поршневого пальца);

- на внешние и внутренние загрязнения, царапины, трещины, повреждения, возникшие в процессе эксплуатации или транспортировки.

- при работе электроинструментом с перегрузкой и заклиниванием оснастки, о чем свидетельствуют задиры, изменение цвета от температуры упорных и прижимных шайб, зажимного патрона, выхода из строя редуктора.

Профилактическое обслуживание электроинструмента (чистка, промывка, смазка, замена пыльников, поршневых и уплотнительных колец) в гарантийный период является платной услугой.

Срок службы изделия составляет 3 года.

Срок хранения – 2 года. Не рекомендуется к эксплуатации по истечении 2 лет хранения с даты изготовления, которая указана в серийном номере на этикетке инструмента, без предварительной проверки (определение даты выпуска смотрите ранее в Руководстве пользователя).

О возможных нарушениях, изложенных выше условий гарантийного обслуживания, владельцу сообщается после проведения диагностики в сервисном центре. Владелец инструмента доверяет проведение диагностики в сервисном центре в свое отсутствие.

Запрещается эксплуатация электроинструмента при проявлении признаков повышенного нагрева, искрения, а также шума в редукторной части. Для выяснения причин неисправности покупателю следует обратиться в гарантийную мастерскую.

Неисправности, вызванные несвоевременной заменой угольных щеток двигателя, устраняются за счет покупателя.

5.Гарантия не распространяется на:

- сменные принадлежности (аксессуары и оснастка), например: аккумуляторы, диски, ножи, сверла, буры, патроны, цепи, звездочки, цанговые зажимы, шины, элементы натяжения и крепления, головки триммеров, подошвы шлифовальных и ленточных машин, фильтры, головки шестигранные сменные насадки и т.п.

- быстроизнашивающиеся детали, например: угольные щетки, приводные ремни, сальники, защитные кожухи, направляющие ролики, направляющие, резиновые уплотнения, подшипники, зубчатые ремни и колеса, стволы, ленты тормоза, храповики и тросы стартеров, поршневые кольца и т.п.

Замена их в течение гарантийного срока является платной услугой.

- шнуры питания, в случае повреждения изоляции. В данном случае потребитель должен быть уведомлен и ремонт (услуга платная) должен быть выполнен после согласия потребителя. Если потребитель не согласен на замену, то в любом ремонте этого инструмента будет отказано. Факт отказа должен быть зафиксирован в гарантийном талоне или квитанции сервисного центра и подписан владельцем.

P.I.T. WARRANTY CERTIFICATE

Product Name _____

Product Serial Number

Charger Serial Number

Sale Date _____

Trade Organization Name _____

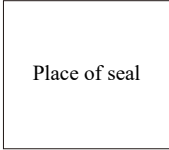

Dear customer!

Thank you for purchasing the P.I.T. tool, and we hope that you will be satisfied with your choice. In the process of manufacturing the P.I.T. tools pass multilevel quality control, if nevertheless your product will need maintenance, please contact the authorized P.I.T. service centers.

Attention!

When buying, ask a seller to check the completeness and operability of the tool, to fill out the Warranty Certificate, the Warranty Card (the boxes shall be filled out by a seller) and to affix the seal of the trade organization in the Guarantee Certificate and the Warranty Card.

Warranty

By this Warranty Certificate, P.I.T. company guarantees the absence of defects of the production nature.

In the event any of the above defects are detected during the warranty period, the specialized P.I.T. service centers shall repair the product and replace the defective spare parts free of charge.

The warranty period for P.I.T. electric machines is 12 months from the date of sale.

“The warranty maintenance terms acknowledged and accepted. The operability and completeness of the product are checked in my presence. No claims on quality and appearance.”

Buyer’s Signature _____ Surname (legibly) _____

Phone _____

ГАРАНТИЙНОЕ СВИДЕТЕЛЬСТВО НА ИНСТРУМЕНТ P.I.T.

Наименование изделия _____

Серийный номер изделия □□□□□□□□□□

Серийный номер зарядного устройства □□□□□□□□□□

Дата продажи « ____ » _____

Наименование торговой организации _____

Уважаемый покупатель!

М.П.

Благодарим Вас за покупку инструмента P.I.T. и надеемся, что Вы останетесь довольны своим выбором.

При необходимости обслуживания Вашего изделия обращайтесь в авторизованные сервисные центры P.I.T. Все сервисные центры представлены на сайте www.pittools.ru

Внимание!

При покупке требуйте у продавца проверки работоспособности инструмента и его комплектности, а также заполнения гарантийного свидетельства, гарантийного талона (графы «Заполняются продавцом») и простановки печати торговой организации в гарантийном свидетельстве и гарантийных талонах.

Гарантия

На основании данного гарантийного свидетельства компания P.I.T. гарантирует отсутствие дефектов производственного характера.

Если в течение гарантийного срока в Вашем изделии обнаружатся указанные дефекты, то специализированные сервисные центры P.I.T. бесплатно отремонтируют изделие и заменят дефектные запасные части.

Гарантийный срок на электроинструменты P.I.T. составляет 12 месяцев со дня продажи.

«С условиями гарантийного обслуживания ознакомлен(а). Работоспособность и комплектность изделия проверены в моем присутствии. Претензий к качеству и внешнему виду не имею».

Подпись покупателя _____ Фамилия (разборчиво)

Телефон _____

P.I.T. WARRANTY CARD

Name _____ Serial Number _____ Sale Date _____ 20__ Date of Receipt from Repair _____ 20__	P.I.T.		№ 1
	Name _____		Place of Seal
	Serial Number _____		
	Sale Date _____ 20__		
	(Filled out by a Seller)		
	WARRANTY REPAIR CARD		
	Date of Acceptance for Repair _____ 20__		
	Application for Repair _____		
	Customer _____		
	Phone (Address) _____		
Cause of Application _____			
Date of Receipt from Repair _____ 20__			
The Tool is checked in my presence _____			
(The Order shall be performed in a Service Center) (Signature)			

Name _____ Serial Number _____ Sale Date _____ 20__ Date of Receipt from Repair _____ 20__	P.I.T.		№ 2
	Name _____		Place of Seal
	Serial Number _____		
	Sale Date _____ 20__		
	(Filled out by a Seller)		
	WARRANTY REPAIR CARD		
	Date of Acceptance for Repair _____ 20__		
	Application for Repair _____		
	Customer _____		
	Phone (Address) _____		
Cause of Application _____			
Date of Receipt from Repair _____ 20__			
The Tool is checked in my presence _____			
(The Order shall be performed in a Service Center) (Signature)			

Name _____ Serial Number _____ Sale Date _____ 20__ Date of Receipt from Repair _____ 20__	P.I.T.		№ 3
	Name _____		Place of Seal
	Serial Number _____		
	Sale Date _____ 20__		
	(Filled out by a Seller)		
	WARRANTY REPAIR CARD		
	Date of Acceptance for Repair _____ 20__		
	Application for Repair _____		
	Customer _____		
	Phone (Address) _____		
Cause of Application _____			
Date of Receipt from Repair _____ 20__			
The Tool is checked in my presence _____			
(The Order shall be performed in a Service Center) (Signature)			

ГАРАНТИЙНЫЙ ТАЛОН P.I.T.

P.I.T.

Талон № 1

Наименование _____

Серийный номер _____

Дата продажи « ____ » ____ 20__

(Заполняется продавцом)

Место печати
или штампа

КАРТА ГАРАНТИЙНОГО РЕМОНА

Дата приема ремонт ____ 20__

Заявка на ремонт _____

Заказчик _____

Телефон (адрес) _____

Причина обращения _____

Дата получения от ремонта ____ 20__

Инструмент проверен в моем присутствии _____

(Заказ заполняется в Сервисном Центре) (Подпись)

Наименование _____
 Серийный номер _____
 Дата продажи ____ 20__
 Дата получения от ремонта ____ 20__

P.I.T.

Талон № 2

Наименование _____

Серийный номер _____

Дата продажи « ____ » ____ 20__

(Заполняется продавцом)

Место печати
или штампа

КАРТА ГАРАНТИЙНОГО РЕМОНА

Дата приема ремонт ____ 20__

Заявка на ремонт _____

Заказчик _____

Телефон (адрес) _____

Причина обращения _____

Дата получения от ремонта ____ 20__

Инструмент проверен в моем присутствии _____

(Заказ заполняется в Сервисном Центре) (Подпись)

Наименование _____
 Серийный номер _____
 Дата продажи ____ 20__
 Дата получения от ремонта ____ 20__

P.I.T.

Талон № 3

Наименование _____

Серийный номер _____

Дата продажи « ____ » ____ 20__

(Заполняется продавцом)

Место печати
или штампа

КАРТА ГАРАНТИЙНОГО РЕМОНА

Дата приема ремонт ____ 20__

Заявка на ремонт _____

Заказчик _____

Телефон (адрес) _____

Причина обращения _____

Дата получения от ремонта ____ 20__

Инструмент проверен в моем присутствии _____

(Заказ заполняется в Сервисном Центре) (Подпись)

Наименование _____
 Серийный номер _____
 Дата продажи ____ 20__
 Дата получения от ремонта ____ 20__



P.I.T.

Media account

 [pit_global](#)  [PIT Global](#)  [YouTube](#) [PIT Global](#)

 bod@pit-tools.com  www.pit-tools.com