

P.I.T. Ultra

50%
MORE
HOLES
PER WORKING HOUR

DIAMOND CORE DRILL
ДРЕЛЬ АЛМАЗНОГО СВЕРЛЕНИЯ



PWD180-C

Please read the instruction manual carefully before use!
Пожалуйста, внимательно прочтите инструкцию перед использованием!



TABLE OF CONTENTS

General power tool safety warnings	page 5
Safety instructions for diamond core drill	page 6
Intended use	page 7
Technical specifications	page 7
Product information	page 7
Operation instructions	page 7
Fault diagnosis	page 9
Cleaning and maintenance	page 10

The following symbols are used in these instructions for use



Denotes risk of personal injury, loss of life or damage to the tool in case of nonobservance of the instructions in this manual.



Denotes risk of electric shock.



Wear eye protection. Working with wood, metals and other materials may produce dust that is harmful to health. Do not work with material containing asbestos!



Wear ear protection.



Double-insulated product.



Do not dispose of electrical appliances as unsorted municipal waste, use separate collection facilities.

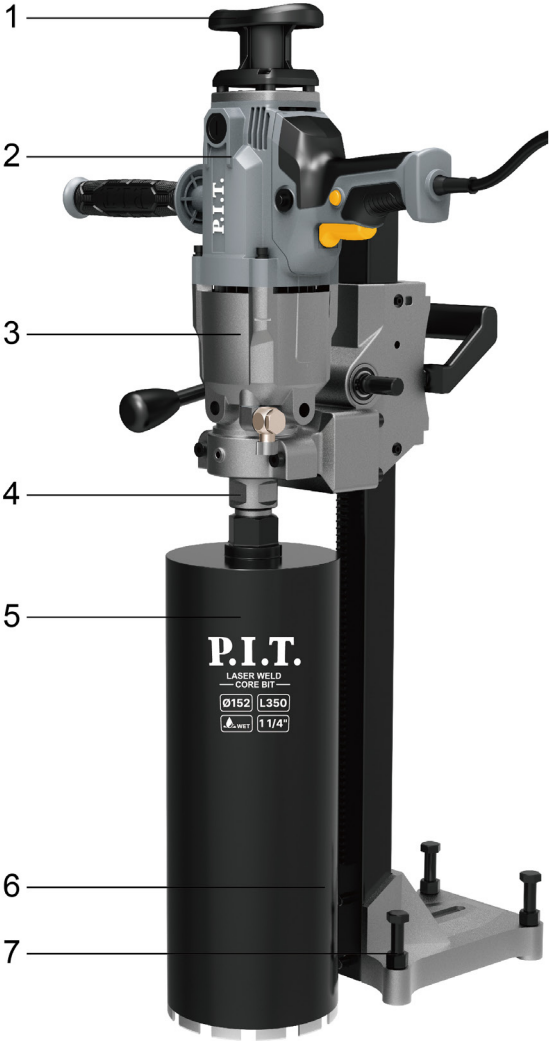

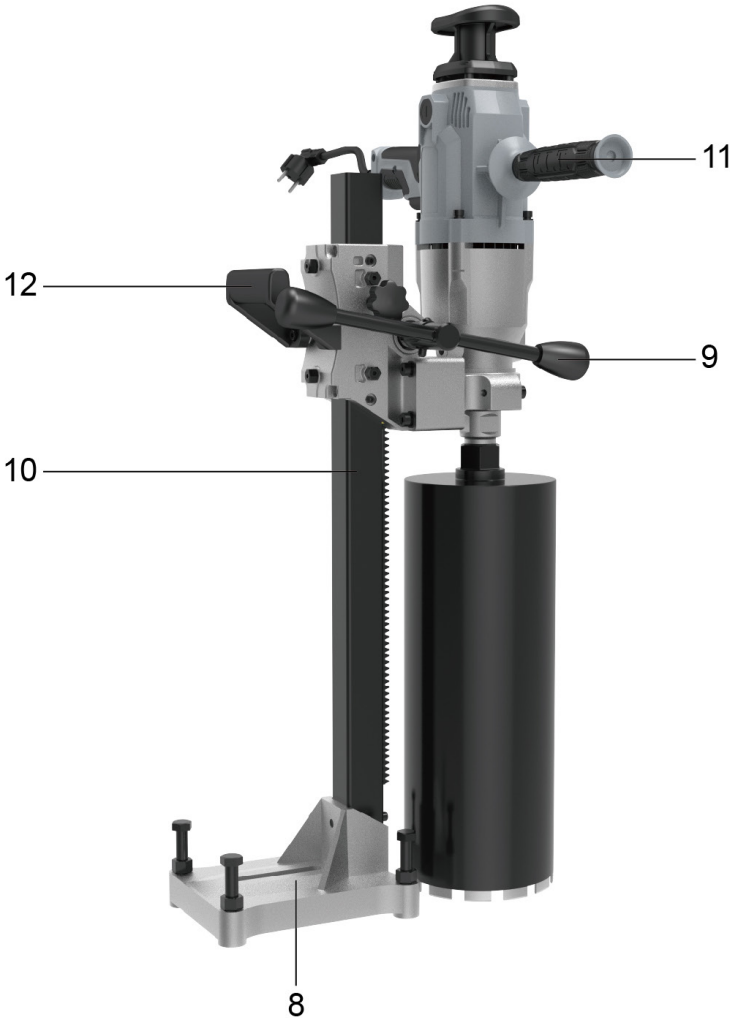

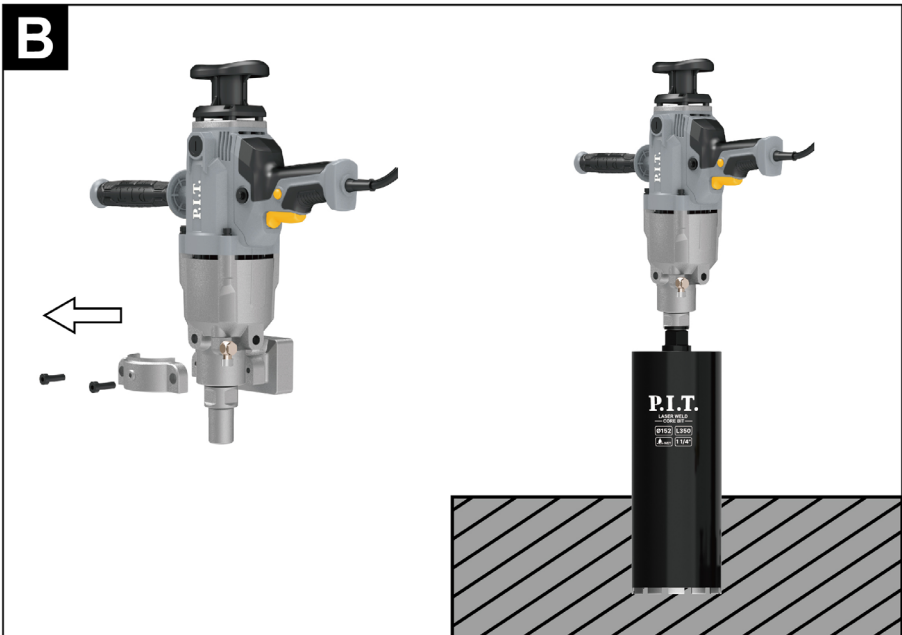
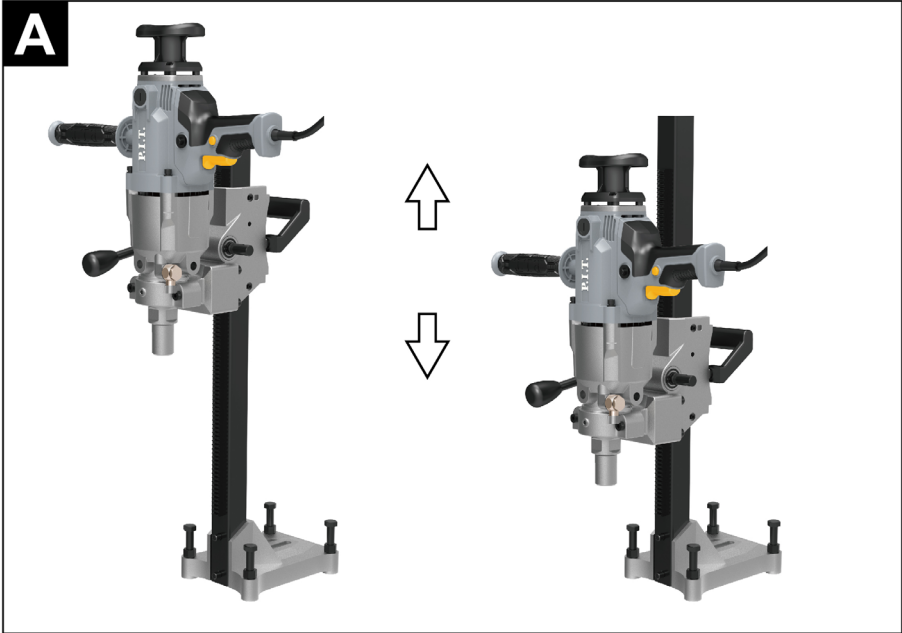

English

Safety notes

General power tool safety warnings



WARNING! Read all safety warnings and all instructions.

Failure to follow the warnings and instructions may result in electric shock, fire and/or serious injury.

Save all warnings and instructions for future reference. The term "power tool" in the warnings refers to your mains- operated (corded) power tool or battery-operated (cordless) power tool.

Work area safety

- ▶ **Keep work area clean and well lit.** Cluttered or dark areas invite accidents.
- ▶ **Do not operate power tools in explosive atmospheres, such as in the presence of flammable liquids, gases or dust.** Power tools create sparks which may ignite the dust or fumes.
- ▶ **Keep children and bystanders away while operating a power tool.** Distractions can cause you to lose control.

Electrical safety

- ▶ **Power tool plugs must match the outlet. Never modify the plug in any way. Do not use any adapter plugs with earthed (grounded) power tools.** Unmodified plugs and matching outlets will reduce risk of electric shock.
- ▶ **Avoid body contact with earthed or grounded surfaces, such as pipes, radiators, ranges and refrigerators.** There is an increased risk of electric shock if your body is earthed or grounded.
- ▶ **Do not expose power tools to rain or wet conditions.** Water entering a power tool will increase the risk of electric shock.
- ▶ **Do not abuse the cord. Never use the cord for carrying, pulling or unplugging the power tool. Keep cord away from heat, oil, sharp edges and moving parts.** Damaged or entangled cords increase the risk of electric shock.
- ▶ **When operating a power tool outdoors, use an extension cord suitable for outdoor use.** Use of a cord suitable for outdoor use reduces the risk of electric shock.
- ▶ **If operating a power tool in a damp location is unavoidable, use a residual current device (RCD) protected supply.** Use of an RCD reduces the risk of electric shock.

Personal safety

- ▶ Stay alert, watch what you are doing and use the power tool wisely. Do not use power tools when you are tired or under the influence of drugs, alcohol or medication. One moment of inattention while operating a power tool can result in serious injury.
- ▶ Wear personal protective equipment and always wear safety goggles. The use of personal protective equipment such as a face shield, non-slip shoes, a hard hat or hearing protection, depending on the type of power tool operation, reduces the risk of injury.
- ▶ Prevent the power tool from being switched on unintentionally. Before connecting the power tool to the power supply and/or battery, make sure that the power tool is switched off. Holding your finger on the switch while transporting the power tool and connecting the power tool to the mains while the power tool is on can cause an accident.
- ▶ Remove the setting tool or wrenches before switching on the power tool. A tool or wrench placed in a rotating part of a power tool can cause injury.
- ▶ Do not assume an unnatural body position. Always take a stable position and keep your balance. This gives you better control of the power tool in unexpected situations.
- ▶ Wear suitable work clothes. Do not wear loose clothing or jewelry. Keep hair, clothing, and gloves away from moving parts. Loose clothing, jewelry, or long hair can be caught in rotating parts.
- ▶ If it is possible to install dust extractors and dust collectors, check their connection and correct use. The use of a dust extractor can reduce the danger posed by dust.
- ▶ Good knowledge of power tools, gained as a result of their frequent use, should not lead to self-confidence and disregard for safe handling of power tools. One careless action in a fraction of a second can result in serious injury.
- ▶ **ATTENTION!** In the event of an interruption in the operation of the power tool due to a complete or partial loss of power supply or damage to the power control circuit, set the switch to the off position, making sure that it is not blocked (if any). Disconnect the mains plug from the socket or remove the removable battery. This prevents an uncontrolled restart.

Power tool use and handling

- ▶ **Do not overload the power tool.** Use a power tool designed for the job. With the right power tool, you work better and more reliably within the specified power range.
- ▶ **Do not operate a power tool if the switch is faulty.** A power tool that cannot be turned on or off is dangerous and must be repaired.
- ▶ **Before setting up the power tool, changing accessories, or stopping use, unplug the power tool and/or remove the battery.** This safety precaution prevents the power tool from being turned on unintentionally.
- ▶ **Keep power tools out of the reach of children. Do not allow the power tool to be used by anyone who is not familiar with it or who has not read these instructions.** Power tools are dangerous in the hands of inexperienced people.
- ▶ **Take good care of your power tool. Check that the moving parts of the power tool operate correctly and that there are no breakdowns or damage that could adversely affect the function of the power tool. Damaged parts must be repaired before using the power tool.** Poorly maintained power tools are responsible for a large number of accidents.
- ▶ **Keep cutting tools sharp and clean.** Carefully maintained cutting tools with sharp cutting edges are less likely to jam and are easier to maneuver.
- ▶ **Keep handles and gripping surfaces dry and clean and free of oil or grease.** Slippery handles and gripping surfaces make it difficult to handle the tool safely and prevent reliable control in unexpected situations.
- ▶ **Use power tools, accessories, work tools, etc. in accordance with these instructions. Please take into account the operating conditions and the work being performed.** Using power tools for work not intended may result in hazardous situations.

Safety instructions for diamond drill

- ▶ Use the optional handles supplied with the tool. Loss of control can result in injury.
- ▶ Make sure your work area is well lit. In particular, there must be no flammable liquids or gases. The electric motor produces sparks during normal rotation; sparks may

cause a fire hazard.

- ▶ **Grounding Class I tools is necessary during use to protect you from electric shock.** Class I tools are equipped with a three-wire cable and a three-prong grounding type plug, the green/yellow wire in the cable is the grounding wire, one end of the grounding type wire is on the outer casing of the tool, the other end of the wire is connected to the grounding wire of the plug. Never connect the green/yellow wire to a live terminal.
- ▶ **Attention! The outlet must be grounded.** Do not plug Class I tools into an outlet without a ground connection.
- ▶ Use extension cords When the tool is used outdoors or indoors, use special extension cords only with a three-conductor cable and a reliable ground connection.
- ▶ To avoid unintentional electric shock, ensure that the bit does not touch hidden wiring.
- ▶ When drilling in high ceilings, it is recommended to use safety equipment to avoid injuring people below or damaging property below.
- ▶ Connect the water supply pipe with inner diameter $\phi 16\text{mm}$ to the valve adapter.
- ▶ **Make sure there are no water leaks.**
- ▶ **Regularly check hoses and other important parts of the tool that may fail;** If a water leak occurs, you must turn off the tool and then replace the rubber seal on the gearbox.
- ▶ **The maximum permitted pressure of the liquid supply is 0.12MPa.**
- ▶ **WARNING!** Never to use the tool without the RCD provided. You have to test the correct operation of the RCD before starting work: the red light will be on after pressing the button "RESET"; and the light will be off after pressing the button "TEST"; you can only to operate the tool when the RCD can work correctly.
- ▶ Replacement of the plug or power cord should always be carried out by the tool manufacturer or its service organization.
- ▶ Keep tool parts away from the work area to prevent water from entering the tool's electronics. When operating the machine at height, it is necessary to use a water catcher.

Product description and specifications



Read all safety notices and instructions. Failure to follow directions and instructions may result in electric shock, fire and/or serious injury.

Intended use

The diamond drill is used for wet drilling of holes in concrete, brick, stone, etc.

The drill is applied in the fields of construction, pipe laying, road, bridge and engineering quality inspection and sampling, etc.

Product features

The numbering of product functions corresponds to the machine image on the graphic page.

- (1) Shoulder rest
- (2) Engine
- (3) Gearbox
- (4) Spindle
- (5) Crown (not included)
- (6) Water supply unit
- (7) Adjustment bolts
- (8) Rack base
- (9) Crown feed handle
- (10) Stand
- (11) Auxiliary handle
- (12) Handle

Technical data

Model	PWD180-C
Rated Voltage	220V-240V 50/60HZ
Rated Power	2300 W
Rated no-load speed	0-1600 r/min
Max diameter	Ø180 mm(7-1/16")
Thread	1-1/4"-7 UNC
Weight	15 kg

Contents of delivery

- | | |
|----------------------------|-------|
| Engine included with stand | 1 pc |
| Shoulder rest | 1 pc |
| Auxiliary handle | 1 pc |
| Hex key | 3 pcs |
| Water supply system | 1 pc |
| Handle | 1 pc |
| Top bolt | 1 pc |
| Wheel chocks | 2 pcs |
| 32/36 Double-head wrench | 1 pc |
| 41 Single-head wrench | 1 pc |
| Clutch sleeve | 1 pc |
| Three-claw screw | 1 pc |
| Expansion screw | 3 pcs |
| User manual | 1 pc |

Note

There may be technical errors and typos in the text and numerical designations of the instructions.

Because the product is constantly being improved, P.I.T. reserves the right to make changes to product specifications and specifications stated herein without prior notice.

Starting the machine

- ▶ Perform all pre-start and operational safety checks.
- ▶ Consider the material of the working surface, its condition, strength, density and rigidity. These factors directly affect the effectiveness of the tool.
- ▶ Make sure the work surface is free of debris, oil, etc.
- ▶ Select and configure the liquid delivery method or dust protection system.
- ▶ Choose the equipment you will use.
- ▶ Do not force the gear lever when changing gears. There is a neutral position between gear 1 and gear 2.
- ▶ Change gears when the car is stopped or almost stopped.
- ▶ When using a machine with a water system horizontally, connect the hose to the side of the machine using the connector.
- ▶ This connector fits a standard 3/4" garden hose connection.
- ▶ Make sure the water valve is in the off position.
- ▶ When the tap is closed, the lever is located at a 90 degree angle from the hose.
- ▶ Open the water tap partially (usually half a turn).
- ▶ **Attention:** do not turn on the hose completely! When using water drilling attachments, you will need a sufficient amount of water. Using too much water pressure may cause the drills to not work properly and may cause water to enter the gearbox.
- ▶ Select a crown of the appropriate size. See the section below for details on securing crowns.
- ▶ Make sure the machine is securely secured in the work area.
- ▶ Connect the machine to a power source.
- ▶ Tie the power cord in a loose knot near the plug to prevent liquid from dripping down the cord into the outlet.
- ▶ Open the water tap to allow water to flow onto the work surface.
- ▶ Warning: Please be aware that these ma-

chines are extremely powerful. They have a huge amount of torque, which may not be suitable for all potential users. Especially in low gears and with larger attachments. Even though they have a safety clutch, these drills can still cause injury to the user. If in doubt, seek professional advice.

- ▶ Turn on the machine by moving the switch to the "on" position
- ▶ Press the cutting edge very slowly onto the surface of the material.
- ▶ Note: During the initial stages of contact, the bit may move.
- ▶ Once the work surface is about 1/8" down, you can apply a little more force. This will be the normal force for the rest of the hole.
- ▶ Note: Do not force the hole when drilling. Let the machine do most of the work. Excessive physical force should be avoided as this may cause damage to the machine or the user.
- ▶ If the device gets stuck in the hole, stop the drill immediately to avoid injury. Disconnect the drill from the power source and loosen the cutter by turning the drill spindle counterclockwise. Never try to release the attachment by starting the engine!
- ▶ After taking a break from drilling, make sure the drill bit is free and turning before starting drilling again. At this point, be very careful to ensure that the drill does not jam when restarted.
- ▶ Reduce feed pressure as the cutter begins to cut through the back of the material.
- ▶ Make sure that the output side of this core is clear to prevent injury to persons or property.
- ▶ Finish drilling the hole.
- ▶ Turn off the motor and disconnect the power once the drill is again in a safe drilling position.
- ▶ Close the water valve.
- ▶ Unscrew the wedge anchor.

Fault diagnosis

Servicing should only be performed by a qualified technician. Remember to turn off the power to the device before servicing!

Malfunction	Solution
The engine does not turn on.	<ol style="list-style-type: none"> 1) Check the external power source (extension cord, circuit breaker, etc.). 2) Loose inner wire. Check and tighten if necessary. 3) Motor brushes are faulty. Replace if necessary. 4) Make sure the engine on/off switch is working. Replace if necessary.
Excessive sparking when the engine is running.	<ol style="list-style-type: none"> 1) This may indicate debris in the motor or worn carbon brushes. Check the brushes for unusual wear and replace if necessary. If necessary, clean the motor armature. 2) The anchor has a rough edge. Inspect and replace if necessary.
The hole cannot be drilled.	<ol style="list-style-type: none"> 1) The cutting bit has become dull. Replace the crown. 2) The material of the working area does not match the type of crown.
The bit jammed while drilling.	<ol style="list-style-type: none"> 1) Debris is stuck between the hole and the crown. Rotate the bit in two directions and inspect the bit for debris. 2) Make sure the base is secured to the work surface.
Drilling speed has decreased.	<ol style="list-style-type: none"> 1) The crown touched the reinforcement. Adjust the feed control to prevent the motor from being overloaded during cutting through reinforcement. 2) The diamonds on the crown have worn off. Replace the crown. 3) New crown. Bit at slow speed for 2-3 drilling cycles. 4) The safety clutch is slipping. Tighten the clutch. 5) Drilling progress is hampered by dust accumulation. Use a suitable vacuum cleaner. 6) Water flow rate is too low. Increase the water flow. 7) The core is stuck in the crown.
The crown moves.	<ol style="list-style-type: none"> 1) The spindle is damaged. Replace the spindle and check the bearings. 2) The crown is bent or damaged. Replace the crown. 3) The bit is not securely screwed to the spindle. 4) Core material sticks to the crown. Inspect the crown and increase the water flow.
Water comes out of the water swivel or gear housing.	<ol style="list-style-type: none"> 1) Water pressure is too high. Reduce water supply. 2) The shaft seal is faulty. Replace seal. 3) The water hose is damaged. Replace the hose.

Installation of drill bits

- ▶ **WARNING:** Crowns can be sharp and should only be handled with gloves to avoid cutting yourself during installation or removal.
- ▶ Before operating, fix the base on the work piece reliably and tightly, fasten it with expansion bolts, then fastening 4 bolts on the base uniformly, in the end, tightening them with the nuts.
- ▶ Make sure the crowns are not damaged.
- ▶ Damaged crowns should not be used.
- ▶ Make sure the machine is unplugged.
- ▶ Raise the drill motor to provide enough room to install the bit.
- ▶ Apply lubricant to the spindle threads to prevent corrosion and make bit removal easier.
- ▶ Insert the bit and screw it to the spindle.
- ▶ Tighten the crown until fully tightened.
- ▶ For full tightening, use wrenches that fit the spindle and drill bit.

Maintenance and service

Maintenance and cleaning

- ▶ Before carrying out any work on the machine itself, unplug it from the mains.
- ▶ For safe and proper operation, always keep the machine and ventilation openings clean.

If the device no longer works, contact your authorized after-sales agent.

- ▶ Have power tools repaired only at authorized service centers using original spare parts. This ensures the safety of the power tool.

A list of authorized service centers can be found on the official website of P.I.T. link: <https://pittools.ru/services/>

Storage and transportation

The instrument should be stored indoors with natural ventilation in packaging at an air temperature of 10°C to +50°C and an air humidity of no more than 80%.

Products can be transported by any type of covered transport, with or without manufacturer's packaging, preserving the products from mechanical damage and precipitation. Before transporting, remove the replacement tool from the tool.

Dispose of waste



Damaged power tools, batteries, accessories and waste packaging materials must be recycled and reused in an environmentally friendly manner.

Do not throw power tools and accumulators / batteries into general household waste!

Product serial number interpretation serial number

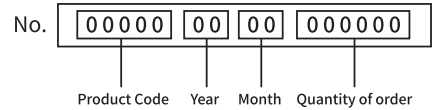

The date of manufacture of the product is encoded in the serial number printed on the body of the tool. The first 2 digits indicate the year of issue, the next 2 digits indicate the month.

TERMS OF WARRANTY SERVICE

1. This warranty certificate is the only document confirming your right to free warranty service. Claims will not be accepted without presentation of this certificate. In case of loss or damage, the warranty certificate will not be restored.

2. The warranty period is specified in the warranty certificate. During the warranty period, the service department eliminates manufacturing defects free of charge and replaces parts that have failed due to the fault of the manufacturer. During the warranty repair period, an equivalent working tool is not provided. Replacement parts become the property of the service department.

Company R.I.T. is not responsible for any damage that may occur when operating a power tool.

3. For warranty repair, the instrument will be accepted in its pure form, with the obligatory presence of properly executed documents: this warranty certificate, warranty card, with completely filled in fields, the stamp of the trade organization and the signature of the buyer.

4. Warranty repairs are not performed in the following cases:

- in the absence of a warranty certificate and warranty card or their incorrect execution;
- the degree of wear of the motor rotor commutator diameter exceeds 0.4 mm (except for tools with a brushless motor);
- in case of joint failure of the armature and stator of the electric motor, in case of charring or melting of the primary winding of the welding machine transformer, charger or starting-charger, in case of melting of internal parts, burning of electronic boards and other cases;
- if the warranty certificate or coupon does not

belong to this power tool or does not correspond to the sample established by the supplier;

- upon expiration of the warranty period;
- when attempting to independently open or repair a power tool outside the warranty workshop;
- making design changes and lubricating the tool during the warranty period, as evidenced, for example, by creases on the splined parts of the fasteners of body parts;
- when using a power tool for production or other purposes related to making a profit, as well as when malfunctions occur due to instability of power grid parameters that exceed the standards established by GOST;
- in case of incorrect operation, use of the power tool for purposes other than those specified in the operating instructions, installation of attachments, additional devices, etc., not intended by the manufacturer on the power tool;
- in case of mechanical damage to the housing, power cord and damage caused by exposure to aggressive agents and high and low temperatures, foreign objects entering the ventilation grilles of the power tool, as well as damage caused by improper storage (corrosion of metal parts);
- with natural wear and tear of parts of a power tool, as a result of long-term use (determined by signs of complete or partial depletion of the resource, severe contamination, rust outside and inside the power tool, used lubricant in the gearbox);
- if damage occurs due to non-compliance with the operating conditions specified in the instructions (see the chapter "Safety instructions" in the instructions).
- if the product is damaged due to non-compliance with storage and transportation rules;
- with severe internal contamination of the instrument;
- when working with gasoline-powered tools overloading, changing the color of the cup and clutch as a result of overheating;
- if the starter cord breaks, provided that the remaining parts of the starting device are in good condition;
- for all types of work performed during periodic maintenance (adjustments, cleaning, replacement of consumables, etc.);
- for malfunctions resulting from violation of the requirements and operating rules established by the product passport. For example, overheating of the product, non-compliance

with the requirements for the composition and quality of the fuel mixture, resulting in failure of the piston group (an obvious sign of this is the occurrence of the piston ring and/or the presence of scratches and abrasions on the inner surface of the cylinder and the surface of the piston, destruction or melting of the supporting bearings of the connecting rod and piston pin);

- for external and internal contamination, scratches, cracks, damage that occurred during operation or transportation.
- when working with a power tool with overload and jamming of the equipment, as evidenced by scuffing, discoloration due to the temperature of the thrust and pressure washers, clamping chuck, and failure of the gearbox.
- Preventive maintenance of power tools (cleaning, washing, lubrication, replacement of boots, piston and sealing rings) during the warranty period is a paid service.

The service life of the product is 3 years.
Warehouse storage period is 2 years.

After 2 years from the date of manufacture of OnePower system batteries (as part of a kit or separately), we recommend that you conduct diagnostics at an authorized service center before use. To determine the release date, see above in this User Guide.

The owner is informed about possible violations of the warranty service conditions set out above after diagnostics are carried out at the service center. The owner of the tool entrusts diagnostics to the service center in his absence.

It is prohibited to operate the power tool if there are signs of increased heating, sparking, or noise in the gearbox. To find out the causes of the malfunction, the buyer should contact the warranty workshop.

Malfunctions caused by untimely replacement of motor carbon brushes are eliminated at the buyer's expense.

5. The warranty does not apply to:

- replaceable accessories (accessories and equipment), for example: batteries, discs, knives, drills, chucks, chains, sprockets, collet clamps, tires, tensioning and fastening elements, trimmer heads, sanding and belt machine soles, filters, replaceable hex heads nozzles, etc.
- wear parts, for example: carbon brushes, drive belts, oil seals, protective covers, guide rollers, guides, rubber seals, bearings, timing belts and wheels, barrels, brake bands, ratchets and starter cables, piston rings, etc.

Replacing them during the warranty period is a paid service.

-power cords in case of insulation damage. In this case, the consumer must be notified and repairs (a paid service) must be performed after the consumer's consent. If the consumer does not agree to a replacement, any repairs to that instrument will be denied. The fact of refusal must be recorded in the warranty card or service center receipt and signed by the owner.

Русский

Указания по технике безопасности общие указания по технике безопасности для электроинструментов



ПРЕДУПРЕЖДЕНИЕ

Прочтите все указания и инструкции по технике безопасности.

Несоблюдение указаний и инструкций по технике безопасности может стать причиной поражения электрическим током, пожара и тяжелых травм.

Сохраняйте эти инструкции и указания для будущего использования.

Использованное в настоящих инструкциях и указаниях понятие «электроинструмент» распространяется на электроинструмент с питанием от сети (с сетевым шнуром) и на аккумуляторный электроинструмент (без сетевого шнура).

Безопасность рабочего места

- ▶ **Содержите рабочее место в чистоте и хорошо освещенным.** Беспорядок или неосвещенные участки рабочего места могут привести к несчастным случаям.
- ▶ **Не работайте с этим электроинструментом во взрывоопасном помещении, в котором находятся горючие жидкости, воспламеняющиеся газы или пыль.** Электроинструменты искрят, что может привести к воспламенению пыли или паров.
- ▶ **Во время работы с электроинструментом не допускайте близко к Вашему рабочему месту детей и посторонних лиц.** Отвлечшись, Вы можете потерять контроль над электроинструментом.

Электробезопасность

- ▶ **Штепсельная вилка электроинструмента должна подходить к штепсельной розетке.** Ни в коем случае не изменяйте штепсельную вилку. Не применяйте переходные штекеры для электроинструментов с защитным заземлением. Неизменные штепсельные вилки и подходящие штепсельные розетки снижают риск поражения электротоком.
- ▶ **Предотвращайте телесный контакт с заземленными поверхностями, как то: с трубами, элементами отопления, кухонными плитами и холодильниками.** При заземлении Вашего тела повышается риск поражения электротоком.

- ▶ **Защищайте электроинструмент от дождя и сырости.** Проникновение воды в электроинструмент повышает риск поражения электротоком.
- ▶ **Не разрешается использовать шнур не по назначению, например, для транспортировки или подвески электроинструмента, или для вытягивания вилки из штепсельной розетки.** Защищайте шнур от воздействия высоких температур, масла, острых кромок или подвижных частей электроинструмента. Поврежденный или спутанный шнур повышает риск поражения электротоком.
- ▶ **При работе с электроинструментом под открытым небом применяйте пригодные для этого кабели удлинители.** Применение пригодного для работы под открытым небом кабеля-удлинителя снижает риск поражения электротоком.
- ▶ **Если невозможно избежать применения электроинструмента в сыром помещении, подключайте электроинструмент через устройство защитного отключения.** Применение устройства защитного отключения снижает риск электрического поражения.

Безопасность людей

- ▶ **Будьте внимательными, следите за тем, что Вы делаете, и продуманно начинайте работу с электроинструментом.** Не пользуйтесь электроинструментом в усталом состоянии или если Вы находитесь в состоянии наркотического или алкогольного опьянения или под воздействием лекарств. Один момент невнимательности при работе с электроинструментом может привести к серьезным травмам.
- ▶ **Применяйте средства индивидуальной защиты и всегда защитные очки.** Использование средств индивидуальной защиты, как то: защитной маски, обуви на нескользящей подошве, защитного шлема или средств защиты органов слуха, – в зависимости от вида работы с электроинструментом снижает риск получения травм.
- ▶ **Предотвращайте непреднамеренное включение электроинструмента.** Перед подключением электроинструмента к электропитанию и/или к аккумулятору убедитесь в выключен-

ном состоянии электроинструмента.

Удержание пальца на выключателе при транспортировке электроинструмента и подключение к сети питания включенного электроинструмента чревато несчастными случаями.

- ▶ **Убирайте установочный инструмент или гаечные ключи до включения электроинструмента.** Инструмент или ключ, находящийся во вращающейся части электроинструмента, может привести к травмам.
- ▶ **Не принимайте неестественное положение корпуса тела. Всегда занимайте устойчивое положение и сохраняйте равновесие.** Благодаря этому Вы можете лучше контролировать электроинструмент в неожиданных ситуациях.
- ▶ **Носите подходящую рабочую одежду. Не носите широкую одежду и украшения. Держите волосы, одежду и рукавицы вдали от движущихся частей.** Широкая одежда, украшения или длинные волосы могут быть затянuty вращающимися частями.
- ▶ **При наличии возможности установки пылеотсасывающих и пылесборных устройств проверяйте их присоединение и правильное использование.** Применение пылеотсоса может снизить опасность, создаваемую пылью.
- ▶ **Хорошее знание электроинструментов, полученное в результате частого их использования, не должно приводить к самоуверенности и игнорированию техники безопасности обращения с электроинструментами.** Одно небрежное действие за долю секунды может привести к серьезным травмам.
- ▶ **ВНИМАНИЕ!** В случае возникновения перебора в работе электроинструмента вследствие полного или частичного прекращения энергоснабжения или повреждения цепи управления энергоснабжением установите выключатель в положение Выкл., убедившись, что он не заблокирован (при его наличии). Отключите сетевую вилку от розетки или отсоедините съёмный аккумулятор. Этим предотвращается неконтролируемый повторный запуск.

Применение электроинструмента и обращение с ним

- ▶ **Не перегружайте электроинструмент.** Используйте для Вашей работы пред-

назначенный для этого электроинструмент. С подходящим электроинструментом Вы работаете лучше и надежнее в указанном диапазоне мощностей.

- ▶ **Не работайте с электроинструментом при неисправном выключателе.** Электроинструмент, который не поддается включению или выключению, опасен и должен быть отремонтирован.
- ▶ **До начала наладки электроинструмента, перед заменой принадлежностей и прекращением работы отключайте штепсельную вилку от розетки сети и/или выньте аккумулятор.** Эта мера предосторожности предотвращает непреднамеренное включение электроинструмента.
- ▶ **Храните электроинструменты в недоступном для детей месте. Не разрешайте пользоваться электроинструментом лицам, которые не знакомы с ним или не читали настоящих инструкций.** Электроинструменты опасны в руках неопытных лиц.
- ▶ **Тщательно ухаживайте за электроинструментом. Проверяйте безупречную функцию и ход движущихся частей электроинструмента, отсутствие поломок или повреждений, отрицательно влияющих на функцию электроинструмента. Поврежденные части должны быть отремонтированы до использования электроинструмента.** Плохое обслуживание электроинструментов является причиной большого числа несчастных случаев.
- ▶ **Держите режущий инструмент в заточенном и чистом состоянии.** Заботливо ухоженные режущие инструменты с острыми режущими кромками режут заклиниваются и их легче вести.
- ▶ **Держите ручки и поверхности захвата сухими и чистыми, следите чтобы на них чтобы на них не было жидкой или консистентной смазки.** Скользкие ручки и поверхности захвата препятствуют безопасному обращению с инструментом и не дают надежно контролировать его в непредвиденных ситуациях.
- ▶ **Применяйте электроинструмент, принадлежности, рабочие инструменты и т. п. в соответствии с настоящими инструкциями. Учитывайте при этом рабочие условия и выполняемую работу.** Использование электроинстру-

ментов для непредусмотренных работ может привести к опасным ситуациям.

Указания по технике безопасности для дрели алмазного сверления

- ▶ Используйте дополнительные рукоятки, поставляемые в комплекте с инструментом. Потеря контроля может привести к травмам.
- ▶ Следите за тем, чтобы рабочее место было хорошо освещено. В частности, не должно быть легковоспламеняющихся жидкостей или газов. Электродвигатель двигателя при нормальном вращении производит искры, искры могут вызвать опасность возгорания.
- ▶ Заземление инструментов класса I необходимо во время использования, чтобы защитить вас от поражения электрическим током. Инструменты класса I оснащены трехпроводным кабелем и трехконтактной штепсельной вилкой с заземляющим типом, зеленый/желтый провод в кабеле заземляющий провод, один конец провода со знаком заземления находится на внешнем кожухе инструмента, другой конец провода соединен с заземляющим проводом штепсельной вилки. Никогда не подключайте зеленый/желтый провод к клемме под напряжением.
- ▶ **Внимание!** Розетка должна иметь заземление. Не вставляйте в розетку инструменты класса I без заземления.
- ▶ Используйте удлинители, когда инструмент используется на открытом воздухе или в помещении, используйте специальные удлинители только с трехжильным кабелем и надежным заземлением.
- ▶ Во избежание непреднамеренного поражения электрическим током исключите попадание коронкой в скрытую проводку.
- ▶ При сверлении на высоких потолках рекомендуется использовать защитное оборудование, чтобы избежать травмирования людей, находящихся внизу, или повреждения имущества внизу.
- ▶ Соедините трубу для подачи воды с внутренним диаметром $\phi 16$ мм к переходнику клапана.
- ▶ Убедитесь, что нет утечек воды.
- ▶ Регулярно проверяйте шланги и другие важные части инструмента, которые могут выйти из строя; при появлении

утечки воды, необходимо выключить инструмент, а затем заменить резиновое уплотнение на редукторе.

- ▶ Максимальное допустимое давление подачи жидкости составляет 0,12 МПа.
- ▶ **ПРЕДУПРЕЖДЕНИЕ! Никогда не используйте инструмент без предусмотренного УЗО. Перед началом работы необходимо проверить корректность работы УЗО: после нажатия кнопки «СБРОС» загорится красная лампочка; и свет погаснет после нажатия кнопки «ТЕСТ»; Вы можете использовать инструмент только тогда, когда УЗО работает правильно.**
- ▶ Замена штепсельной вилки или кабеля питания всегда должна осуществляться сервисном центре.
- ▶ Не допускайте попадания жидкости на детали инструмента в рабочей зоне, чтобы вода не могла попасть в электронное оборудование инструмента. При работе машины на высоте необходимо использовать водосборник.

Описание продукта и технические характеристики



Прочтите все указания по технике безопасности и все инструкции. Несоблюдение указаний и инструкций может привести к поражению электрическим током, пожару и/или серьезной травме.

Использование по назначению

Дрель алмазного сверления используется для мокрого сверления отверстий в бетоне, кирпиче, камне и т. д.

Дрель применяется в области строительства, прокладки труб, дорожного, мостового и инженерного контроля качества, а также отбора проб и т. д.

Особенности продукта

Нумерация функций продукта соответствует изображению машины на графической странице.

- (1) Плечевой упор
- (2) Двигатель
- (3) Редуктор
- (4) Шпиндель
- (5) Коронка (не входит в комплект)
- (6) Узел подачи воды
- (7) Регулировочные болты
- (8) Основание стойки
- (9) Рукоятка подачи коронки
- (10) Стойка

(11) Вспомогательная рукоятка

(12) Рукоятка

Технические данные

Модель	PWD180-C
Номинальное напряжение	220В-240В 50/60Гц
Номинальная мощность	2300 Вт
Количество оборотов	0-1600 об/мин
Максимальный диаметр	Ø180 мм(7-1/16")
Резьба	1-1/4"-7 UNC
Вес	15 кг

Комплект поставки

Дрель	1 шт
Плечевой упор	1 шт
Вспомогательная рукоятка	1 шт
Шестигранный ключ	3 шт
Система подачи воды	1 шт
Рукоятка	1 шт
Верхний болт	1 шт
Противооткидные упоры	2 шт
32/36 Двусторонний гаечный ключ	1 шт
41 Односторонний ключ	1 шт
Муфта сцепления	1 шт
Треххвостчатый винт	1 шт
Расширительный винт	3 шт
Инструкция по эксплуатации	1 шт

Примечание

В тексте и числовых обозначениях инструкции могут быть допущены технические ошибки и опечатки.

Поскольку продукт постоянно совершенствуется, P.I.T. оставляет за собой право вносить изменения в указанные здесь характеристики и характеристики продукции без предварительного уведомления.

Запуск машины

- ▶ Выполните все предпусковые и эксплуатационные проверки безопасности.
- ▶ Учитывайте материал рабочей поверхности, ее состояние, прочность, плотность и жесткость. Эти факторы напрямую влияют на эффективность инструмента.
- ▶ Убедитесь, что на рабочей поверхности нет мусора, масла и т. д.
- ▶ Выберите и настройте метод подачи жидкости или пылезащитная система.
- ▶ Выберите снаряжение, которое вы будете использовать.
- ▶ Переключайте передачи, когда машина

остановлена или почти остановлена.

- ▶ При горизонтальном использовании машины с водяной системой подсоедините шланг к боковой части машины с помощью разьема.
- ▶ Этот соединитель подходит для стандартного подключения садового шланга диаметром 3/4 дюйма.
- ▶ Убедитесь, что водяной кран находится в положении «выключено».
- ▶ При закрытом кране рычаг расположен под углом 90 градусов от шланга.
- ▶ Частично откройте водопроводный кран (обычно на пол-оборота).
- ▶ Внимание: не включайте подачу воды полностью! При использовании насадок для сверления с водой вам потребуется достаточное количество воды. Использование слишком большого давления воды может привести к тому, что сверла не будут корректно работать, а также к попаданию воды в редуктор.
- ▶ Выберите коронку подходящего размера. Смотрите ниже раздел для получения подробной информации о закреплении коронок.
- ▶ Убедитесь, что машина надежно закреплена в рабочей зоне.
- ▶ Подключите машину к источнику питания.
- ▶ Завяжите шнур питания неплотным узлом рядом с разъемом, чтобы предотвратить попадание жидкости по шнуру в розетку.
- ▶ Откройте водяной кран, чтобы вода могла вытечь на рабочую поверхность.
- ▶ Внимание: имейте в виду, что эти машины чрезвычайно мощные. Они обладают огромным крутящим моментом, который может подойти не всем потенциальным пользователям. Особенно на низкой передаче и с насадками большего размера. Несмотря на наличие предохранительной муфты, эти дрели все равно могут травмировать пользователя. В случае сомнений обратитесь за советом к профессионалу.
- ▶ Включите машину, переведя выключатель в положение «включено»
- ▶ Очень медленно прижмите режущую кромку к поверхности материала.
- ▶ Примечание: на начальных этапах контакта коронка может смещаться.
- ▶ После того, как рабочая поверхность будет обработана примерно на 1/8 дюйма, можно приложить немного большее

усилие. Это будет нормальным усилием для остальной части отверстия.

- ▶ **Примечание:** не прикладывайте усилий при сверлении отверстия. Позвольте машине выполнить большую часть работы. Следует избегать чрезмерных физических усилий, поскольку это может привести к повреждению машины или пользователя.
- ▶ Если устройство застревает в отверстии, немедленно остановите дрель, чтобы избежать травм. Отключите дрель от источника питания и ослабьте коронку, повернув шпиндель дрели против часовой стрелки. Никогда не пытайтесь освободить насадку, запустив двигатель!
- ▶ После перерыва в сверлении убедитесь, что сверло свободно и вращается, прежде чем снова начинать сверление. На этом этапе будьте очень осторожны, чтобы убедиться, что дрель не заедает при повторном запуске.
- ▶ Уменьшите давление подачи, воды перед выходом коронки из материала.
- ▶ Убедитесь, что на выходной стороне этого сердечника все чисто, чтобы предотвратить травмирование людей или имущества.
- ▶ Завершите сверление отверстия.
- ▶ Выключите двигатель и отключите питание, выведите коронку из отверстия.
- ▶ Закройте водяной клапан.
- ▶ Отвинтите клиновой анкер.

Диагностика неисправности

Обслуживание должен выполнять только квалифицированный специалист. Не забудьте отключить питание устройство перед обслуживанием!

Проблема	Возможное решение
Двигатель не включается.	<ol style="list-style-type: none"> 1) Проверьте внешний источник питания (удлинитель, автоматический выключатель и т. д.). 2) Ослабленный внутренний провод. Проверьте и при необходимости закрепите. 3) Щетки двигателя неисправны. При необходимости замените. 4) Убедитесь, что переключатель включения/выключения двигателя работает. Замените, если необходимо.
Чрезмерное искрение при работающем двигателе.	<ol style="list-style-type: none"> 1) Это может указывать на наличие мусора в двигателе или на износ угольных щеток. Проверьте щетки на предмет необычного износа и при необходимости замените. При необходимости очистите якорь двигателя. 2) Якорь имеет шероховатую кромку. Осмотрите и при необходимости замените.
Отверстие не сверлится.	<ol style="list-style-type: none"> 1) Режущая коронка затупилась. Замените коронку. 2) Материал рабочей зоны не соответствует типу коронки.
Заклинило коронку во время сверления.	<ol style="list-style-type: none"> 1) Между отверстием и коронкой застрял мусор. Поверните коронку в двух направлениях и осмотрите долото на наличие мусора. 2) Убедитесь, что основание закреплено на рабочей поверхности.
Скорость сверления снизилась.	<ol style="list-style-type: none"> 1) Коронка задела арматуру. Отрегулируйте управление подачей, чтобы предотвратить перегрузку двигателя во время прорезания арматуры. 2) Алмазы на коронке стерлись. Замените коронку. 3) Новая коронка. Коронка на медленной скорости в течение 2-3 циклов бурения. 4) Предохранительная муфта проскальзывает. Затяните сцепление. 5) Продвижению сверления препятствует скопление пыли. Используйте подходящий пылесос. 6) Скорость потока воды слишком низкая. Увеличьте поток воды. 7) Сердечник застрял в коронке.
Коронка смещается.	<ol style="list-style-type: none"> 1) Шпиндель поврежден. Замените шпиндель и проверьте подшипники. 2) Коронка погнута или повреждена. Замените коронку. 3) Коронка ненадежно привинчена к шпинделю. 4) К коронке налипают материал керны. Осмотрите коронку и увеличьте расход воды.
Вода выходит из водяного вертлюга или корпуса редуктора.	<ol style="list-style-type: none"> 1) Давление воды слишком высокое. Уменьшите подачу воды. 2) Уплотнение вала неисправно. Замените уплотнение. 3) Водяной шланг поврежден. Замените шланг.

Установка сверлильных коронок

- ▶ **ПРЕДУПРЕЖДЕНИЕ:** Коронки могут быть острыми, и с ними следует обращаться только в перчатках, чтобы не порезаться во время установки или снятия.
- ▶ Перед работой надежно и плотно зафиксируйте основание на заготовке, закрепите его дюбелями, затем равномерно закрепив 4 болта на основании, в конце затянув их гайками.
- ▶ Убедитесь, что коронки не повреждены.
- ▶ Не следует использовать поврежденные коронки.
- ▶ Убедитесь, что машина отключена от сети.
- ▶ Поднимите двигатель дрели, чтобы обеспечить достаточно места для установки коронки.
- ▶ Нанесите смазку на резьбу шпинделя, чтобы предотвратить коррозию и облегчить извлечение коронки.
- ▶ Вставьте коронку и привинтите ее к шпинделю.
- ▶ Затяните коронку до полной затяжки.
- ▶ Для полной затяжки используйте гаечные ключи, подходящие для шпинделя и буровой коронки

Техническое обслуживание и сервис

Техническое обслуживание и очистка

- ▶ Перед выполнением любых работ на самой машине выдерните вилку из сети.
- ▶ Для безопасной и правильной работы всегда держите машину и вентиляционные отверстия в чистоте.

Если устройство больше не работает, обратитесь к авторизованному агенту по послепродажному обслуживанию.

- ▶ Ремонтируйте электроинструмент только в авторизованных сервисных центрах с использованием оригинальных запасных частей. Это обеспечивает безопасность электроинструмента.

Список авторизованных сервисных центров можно найти на официальном сайте P.I.T. ссылка: <https://pittools.ru/services/>

Хранение и транспортировка

Следует хранить инструмент в закрытых помещениях с естественной вентиляцией в упаковке при температуре воздуха от 10°C до +50°C и влажности воздуха не более 80%.

Транспортировать продукцию можно любым видом крытого транспорта в упаковке производителя или без нее, сохраняя продукцию от механических повреждений, атмосферных осадков. Перед транспортировкой извлеките и сменный инструмент из инструмента.

Утилизация



Отслужившие свой срок электроинструменты, принадлежности и упаковку следует сдавать на экологически чистую переработку отходов.

Утилизируйте электроинструмент отдельно от бытового мусора!

Расшифровка даты изготовления изделия

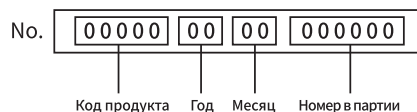

Дата изготовления изделия зашифрована в серийном номере, напечатанном на корпусе инструмента. Первые 2 цифры обозначают год выпуска, следующие 2 цифры – месяц.

УСЛОВИЯ ГАРАНТИЙНОГО ОБСЛУЖИВАНИЯ

1. Настоящее гарантийное свидетельство является единственным документом, подтверждающим ваше право на бесплатное гарантийное обслуживание. Без предъявления данного свидетельства претензии не принимаются. В случае утери или порчи гарантийное свидетельство не восстанавливается.

2. Гарантийный срок указан в гарантийном сертификате. В течение гарантийного срока сервисная служба бесплатно устраняет производственные дефекты и производит замену деталей, вышедших из строя по вине изготовителя. На период гарантийного ремонта эквивалентный исправный инструмент не предоставляется. Заменяемые детали переходят в собственность служб сервиса.

Компания P.I.T. не несет ответственности за вред, который может быть причинен при работе с электроинструментом.

3. В гарантийный ремонт инструмент принимается в чистом виде, при обязательном наличии надлежащим образом оформленных документов: настоящего гарантийного свидетельства, гарантийного талона, с полностью заполненными полями, штампом

торговой организации и подписью покупателя.

4. Гарантийный ремонт не производится в следующих случаях:

- при отсутствии гарантийного свидетельства и гарантийного талона или неправильном их оформлении;
- степень износа диаметра коллектора ротора двигателя превышает 0,4 мм (за исключением инструментов с бесщеточным двигателем);
- при совместном выходе из строя якоря и статора электродвигателя, при обугливаниях или оплавлении первичной обмотки трансформатора сварочного аппарата, зарядного или пуско-зарядного устройства, при оплавлении внутренних деталей, прожиге электронных плат и других случаях;
- если гарантийное свидетельство или талон не принадлежат данному электроинструменту или не соответствует установленному поставщиком образцу;
- по истечении срока гарантии;
- при попытках самостоятельного вскрытия или ремонта электроинструмента вне гарантийной мастерской;
- внесения конструктивных изменений и смазки инструмента в гарантийный период, о чем свидетельствуют, например, заломы на шлицевых частях крепежа корпусных деталей;
- при использовании электроинструмента в производственных или иных целях, связанных с получением прибыли, а также при возникновении неисправностей связанных с нестабильностью параметров электросети, превышающих нормы, установленные ГОСТ;
- при неправильной эксплуатации, использованию электроинструмента не по назначению, указанному в инструкции по эксплуатации, установки на электроинструмент не предназначенных заводом-изготовителем насадок, дополнительных приспособлений и т.п.;
- при механических повреждениях корпуса, сетевого шнура и при повреждениях, вызванных воздействиями агрессивных средств и высоких и низких температур, попадании инородных предметов в вентиляционные решетки электроинструмента, а также при повреждениях, наступивших в результате неправильного хранения (коррозия металлических частей);
- при естественном износе деталей электроинструмента, в результате длительной эксплуатации (определяется по признакам

полной или частичной выработки ресурса, сильного загрязнения, ржавчины снаружи и внутри электроинструмента, отработанной смазки в редукторе);

- при возникновении повреждений в связи с несоблюдением предусмотренных инструкцией условий эксплуатации (см. главу «Указание по технике безопасности» в инструкции).
 - при повреждении изделия вследствие несоблюдения правил хранения и транспортировки;
 - при сильном внутреннем загрязнении инструмента;
 - при работе с перегрузкой бензоинструмента, изменении цвета чашки и муфты сцепления в результате перегрева;
 - при обрыве шнура стартера при условии исправности остальных деталей пускового устройства;
 - на все виды работ, выполняемые при периодическом техническом обслуживании (регулировки, чистке, замене расходных материалов и др.);
 - на неисправности, возникшие в результате нарушения требований и правил эксплуатации, установленным паспортом изделия. Например, перегрев изделия, несоблюдение требований к составу и качеству топливной смеси, повлекших выход из строя поршневой группы (безусловным признаком этого является залегание поршневого кольца и/или наличие царапин и потертостей на внутренней поверхности цилиндра и поверхности поршня, разрушение или оплавление опорных подшипников шатуна и поршневого пальца);
 - при работе электроинструментом с перегрузкой и заклиниванием оснастки, о чем свидетельствуют задиры, изменение цвета от температуры упорных и прижимных шайб, зажимного патрона, выхода из строя редуктора (скола зубьев на шестернях). Профилактическое обслуживание электроинструмента (чистка, промывка, смазка, замена пыльников, поршневых и уплотнительных колец) в гарантийный период является платной услугой.
- Срок службы изделия составляет 3 года.
Срок складского хранения – 2 года.
По истечении 2-х лет с даты изготовления аккумуляторов системы OnePower (в составе комплекта или отдельно) рекомендуем перед эксплуатацией провести диагностику в авторизованном сервисном центре. Способ определения даты выпуска смотрите выше в данном Руководстве пользователя.

О возможных нарушениях, изложенных выше условий гарантийного обслуживания, владельцу сообщается после проведения диагностики в сервисном центре. Владелец инструмента доверяет проведение диагностики в сервисном центре в свое отсутствие.

Запрещается эксплуатация электроинструмента при проявлении признаков повышенного нагрева, искрения, а также шума в редукторной части. Для выяснения причин неисправности покупателю следует обратиться в гарантийную мастерскую.

Неисправности, вызванные несвоевременной заменой угольных щеток двигателя, устраняются за счет покупателя.

5.Гарантия не распространяется на:

- сменные принадлежности (аксессуары и оснастка), например: аккумуляторы, диски, ножи, сверла, буры, алмазные коронки, патроны, цепи, звездочки, цанговые зажимы, шины, элементы натяжения и крепления, головки триммеров, подошвы шлифовальных и ленточных машин, фильтры, головки шестигранные сменные насадки и т.п.

- быстроизнашивающиеся детали, например: угольные щетки, приводные ремни, сальники, защитные кожухи, направляющие ролики, направляющие, резиновые уплотнения, подшипники, зубчатые ремни и колеса, стволы, ленты тормоза, храповики и тросы стартеров, поршневые кольца и т.п.

Замена их в течение гарантийного срока является платной услугой.

- шнуры питания, в случае повреждения изоляции. В данном случае потребитель должен быть уведомлен и ремонт (услуга платная) должен быть выполнен после согласия потребителя. Если потребитель не согласен на замену, то в любом ремонте этого инструмента будет отказано. Факт отказа должен быть зафиксирован в гарантийном талоне или квитанции сервисного центра и подписан владельцем.

P.I.T. WARRANTY CERTIFICATE

Product Name _____

Product Serial Number

Battery Serial Number

Charger Serial Number

Sale Date _____

Trade Organization Name _____



Dear customer!

Thank you for purchasing the P.I.T. tool, and we hope that you will be satisfied with your choice. In the process of manufacturing the P.I.T. tools pass multilevel quality control, if nevertheless your product will need maintenance, please contact the authorized P.I.T. service centers.

Attention!

When buying, ask a seller to check the completeness and operability of the tool, to fill out the Warranty Certificate, the Warranty Card (the boxes shall be filled out by a seller) and to affix the seal of the trade organization in the Guarantee Certificate and the Warranty Card.

Warranty

By this Warranty Certificate, P.I.T. company guarantees the absence of defects of the production nature.

In the event any of the above defects are detected during the warranty period, the specialized P.I.T. service centers shall repair the product and replace the defective spare parts free of charge.

The warranty period for P.I.T. electric machines is 12 months from the date of sale.

“The warranty maintenance terms acknowledged and accepted. The operability and completeness of the product are checked in my presence. No claims on quality and appearance.”

Buyer's Signature _____ Surname (legibly) _____

Phone _____

ГАРАНТИЙНОЕ СВИДЕТЕЛЬСТВО НА ИНСТРУМЕНТ P.I.T.

Наименование изделия _____

Серийный номер изделия □□□□□□□□□□

Серийный номер аккумулятора □□□□□□□□□□

Серийный номер зарядного устройства □□□□□□□□□□

Дата продажи « ____ » _____

Наименование торговой организации _____

Уважаемый покупатель!

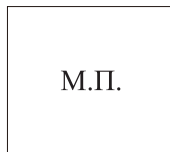

Благодарим Вас за покупку инструмента P.I.T. и надеемся, что Вы останетесь довольны своим выбором.

При необходимости обслуживания Вашего изделия обращайтесь в авторизованные сервисные центры P.I.T. Все сервисные центры представлены на сайте www.pittools.ru

Внимание!

При покупке требуйте у продавца проверки работоспособности инструмента и его комплектности, а также заполнения гарантийного свидетельства, гарантийного талона (графы «Заполняются продавцом») и простановки печати торговой организации в гарантийном свидетельстве и гарантийных талонах.

Гарантия

На основании данного гарантийного свидетельства компания P.I.T. гарантирует отсутствие дефектов производственного характера.

Если в течение гарантийного срока в Вашем изделии обнаружатся указанные дефекты, то специализированные сервисные центры P.I.T. бесплатно отремонтируют изделие и заменят дефектные запасные части.

Гарантийный срок на электроинструменты P.I.T. составляет 12 месяцев со дня продажи.

«С условиями гарантийного обслуживания ознакомлен(а). Работоспособность и комплектность изделия проверены в моем присутствии. Претензий к качеству и внешнему виду не имею».

Подпись покупателя _____ Фамилия (разборчиво) _____

Телефон _____

P.I.T. WARRANTY CARD

Name _____ Serial Number _____ Sale Date _____ 20__ Date of Receipt from Repair _____ 20__	P.I.T.		№ 1
	Name _____		Place of Seal
	Serial Number _____		
	Sale Date _____ 20__		
	(Filled out by a Seller)		
	WARRANTY REPAIR CARD		
	Date of Acceptance for Repair _____ 20__		
	Application for Repair _____		
	Customer _____		
	Phone (Address) _____		
Cause of Application _____			
Date of Receipt from Repair _____ 20__			
The Tool is checked in my presence _____			
(The Order shall be performed in a Service Center) (Signature)			

Name _____ Serial Number _____ Sale Date _____ 20__ Date of Receipt from Repair _____ 20__	P.I.T.		№ 2
	Name _____		Place of Seal
	Serial Number _____		
	Sale Date _____ 20__		
	(Filled out by a Seller)		
	WARRANTY REPAIR CARD		
	Date of Acceptance for Repair _____ 20__		
	Application for Repair _____		
	Customer _____		
	Phone (Address) _____		
Cause of Application _____			
Date of Receipt from Repair _____ 20__			
The Tool is checked in my presence _____			
(The Order shall be performed in a Service Center) (Signature)			

Name _____ Serial Number _____ Sale Date _____ 20__ Date of Receipt from Repair _____ 20__	P.I.T.		№ 3
	Name _____		Place of Seal
	Serial Number _____		
	Sale Date _____ 20__		
	(Filled out by a Seller)		
	WARRANTY REPAIR CARD		
	Date of Acceptance for Repair _____ 20__		
	Application for Repair _____		
	Customer _____		
	Phone (Address) _____		
Cause of Application _____			
Date of Receipt from Repair _____ 20__			
The Tool is checked in my presence _____			
(The Order shall be performed in a Service Center) (Signature)			

ГАРАНТИЙНЫЙ ТАЛОН P.I.T.

P.I.T.

Талон № 1

Наименование _____

Серийный номер _____

Дата продажи « ____ » _____ 20__

(Заполняется продавцом)

КАРТА ГАРАНТИЙНОГО РЕМОНА

Дата приема ремонт _____ 20__

Заявка на ремонт _____

Заказчик _____

Телефон (адрес) _____

Причина обращения _____

Дата получения от ремонта _____ 20__

Инструмент проверен в моем присутствии _____

(Заказ заполняется в Сервисном Центре) (Подпись)

Место печати
или штампа
 Наименование _____
 Серийный номер _____
 Дата продажи _____ 20__
 Дата получения от ремонта _____ 20__

P.I.T.

Талон № 2

Наименование _____

Серийный номер _____

Дата продажи « ____ » _____ 20__

(Заполняется продавцом)

КАРТА ГАРАНТИЙНОГО РЕМОНА

Дата приема ремонт _____ 20__

Заявка на ремонт _____

Заказчик _____

Телефон (адрес) _____

Причина обращения _____

Дата получения от ремонта _____ 20__

Инструмент проверен в моем присутствии _____

(Заказ заполняется в Сервисном Центре) (Подпись)

Место печати
или штампа
 Наименование _____
 Серийный номер _____
 Дата продажи _____ 20__
 Дата получения от ремонта _____ 20__

P.I.T.

Талон № 3

Наименование _____

Серийный номер _____

Дата продажи « ____ » _____ 20__

(Заполняется продавцом)

КАРТА ГАРАНТИЙНОГО РЕМОНА

Дата приема ремонт _____ 20__

Заявка на ремонт _____

Заказчик _____

Телефон (адрес) _____

Причина обращения _____

Дата получения от ремонта _____ 20__

Инструмент проверен в моем присутствии _____

(Заказ заполняется в Сервисном Центре) (Подпись)

Место печати
или штампа
 Наименование _____
 Серийный номер _____
 Дата продажи _____ 20__
 Дата получения от ремонта _____ 20__

P.I.T.



Media account

 [pit_global](#)

 [YouTube PIT Global](#)

 bod@pit-tools.com

 www.pit-tools.com

Made in China / Сделано в Китае

20241220-A